



*з нами краще*

# ІНСТРУКЦІЯ З ВИКОРИСТАННЯ ПОБУТОВОГО ХОЛОДИЛЬНИКА

## MRNB2194SE69 I



**UA** ХОЛОДИЛЬНИК ВБУДОВАНИЙ

**ENG** BUILT-IN REFRIGERATOR

**UA** ІНСТРУКЦІЯ З ВИКОРИСТАННЯ

**ENG** OPERATING MANUAL

**ДО УВАГИ ПОКУПЦІВ!**

Для підтвердження права на гарантійне обслуговування просимо вас зберігати товарний чек разом з гарантійним талоном, який повинен бути повністю заповнений із обов'язково вказаною датою продажу, підписом і штампом магазину. **Невиконання цієї вимоги позбавляє вас права на гарантійне обслуговування.**

Під час купівлі вимагайте провести у вашій присутності огляд холодильника!

**ШАНОВНИЙ ПОКУПЦЮ!**

Ми вдячні вам за вибір продукції **торгової марки ELEYUS**. Ми доклали усіх зусиль, щоб ви були задоволені нашим виробом.

**1. ЗАГАЛЬНІ ВКАЗІВКИ**

**1.1.** Перед встановленням холодильника та його експлуатацією необхідно уважно ознайомитися з нашими рекомендаціями, дотримання яких забезпечить надійну роботу пристрою. Не викидайте дану інструкцію, оскільки згодом вона може дати відповіді на питання, які виникнуть.

**УВАГА!**

**ПЕРЕД ПОЧАТКОМ ЕКСПЛУАТАЦІЇ (ВКЛЮЧЕННЯМ) ПРИЛАД ПОВИНЕН ЗНАХОДИТИСЯ ПРИ КІМНАТНІЙ ТЕМПЕРАТУРІ НЕ МЕНШЕ ДВОХ ГОДИН.**

**1.2.** Холодильник призначений для зберігання їжі, використовується виключно в домашньому господарстві і відповідає вимогам технічного регламенту низьковольтного електричного обладнання (ПКМУ від 16.12.2015 р. №1067), Технічному регламенту з електромагнітної сумісності обладнання (ПКМУ від 16.12.2015 р. №1077).

**УВАГА!**

**ЗАСТОСУВАННЯ ВИРОБУ В ЦІЛЯХ, ЩО ВІДРІЗНЯЮТЬСЯ ВІД ПОБУТОВИХ, НЕПРИПУСТИМЕ! ПРИ ВИКОРИСТАННІ ХОЛОДИЛЬНИКА ДЛЯ ІНШИХ ЦІЛЕЙ ВИНИКАЄ РИЗИК ОТРИМАННЯ ТРАВМ І ПОШКОДЖЕННЯ МАЙНА, А НА ВИРІБ НЕ БУДЕ РОЗПОВСЮДЖЕНА ГАРАНТІЯ!**

**1.3.** Розпакуйте і огляньте виріб. У випадку виявлення транспортних пошкоджень не підключайте холодильник і зверніться в торгову організацію, де ви придбали прилад.

**1.4.** Діти до 8 років та особи із психічними, сенсорними або ментальними вадами, або з браком досвіду, можуть користуватися приладом лише під наглядом, або якщо вони пройшли підготовку з користування приладом та розуміють можливу небезпеку.

**1.5.** Холодильник має бути встановлений тільки кваліфікованим спеціалістом або спеціалістом авторизованого сервісного центру відповідно до рекомендацій виробника з дотриманням усіх норм і законодавства в даній сфері, а також вимог місцевих електропостачальних компаній.

**1.6.** Виробник не несе відповідальності за будь-які пошкодження та поломки, що пов'язані з неправильним встановленням, експлуатацією та ремонтом виробу.

**1.7.** Виробник залишає за собою право модифікації виробу з метою покращення його якості та технічних параметрів.

**1.8.** Технічні характеристики холодильника вказані в даній інструкції та на етикетці, закріпленій на корпусі.

## 2. ПРАВИЛА ТЕХНІКИ БЕЗПЕКИ

**УВАГА!**

**ЗАБОРОНЯЄТЬСЯ ВМИКАТИ ХОЛОДИЛЬНИК У ПODOВЖУВАЧІ, А ТАКОЖ ВИКОРИСТОВУВАТИ ДЛЯ ПІД'ЄДНАННЯ ХОЛОДИЛЬНИКА РОЗЕТКИ БЕЗ ЗАЗЕМЛЮЮЧОГО КОНТАКТУ. ОБЕРІГАЙТЕ ЕЛЕКТРОШНУР ВІД МЕХАНІЧНИХ І ТЕРМІЧНИХ УШКОДЖЕНЬ.**

**2.1.** Електрична безпека гарантована тільки при наявності ефективного заземлення, виконаного відповідно до правил електричної безпеки. Ця вимога обов'язково повинна дотримуватися. Якщо виникли сумніви, зв'яжіться з фахівцем з установки, який перевірить вашу систему заземлення. Виробник не несе відповідальність за збиток, викликаний відсутністю заземлення або його несправністю.

**УВАГА!**

**ЯКЩО КАБЕЛЬ ЖИВЛЕННЯ ПОШКОДЖЕНИЙ, ДЛЯ ЗАПОБІГАННЯ УРАЖЕННЮ ЕЛЕКТРИЧНИМ СТРУМОМ, ЙОГО ПОВИНЕН ЗАМІНИТИ ВИРОБНИК, ЙОГО ТЕХНІЧНИЙ ПРЕДСТАВНИК АБО СПЕЦІАЛІСТ АНАЛОГІЧНОЇ КВАЛІФІКАЦІЇ.**

**2.2.** Встановлення приладу та його техобслуговування має виконувати кваліфікований спеціаліст з монтажу, персонал технічної служби.

**2.3.** Забороняється зміна конструкції виробу і ремонт особами, не уповноваженими виробником на обслуговування.

**2.4.** Прилад не призначено для використання на висоті понад 2000 м над рівнем моря.

**2.5.** Холодильник слід ставити в місці, де на нього не потраплятимуть прямі сонячні промені.

**УВАГА!**

**ПРИЛАД МАЄ БУТИ РОЗТАШОВАНИЙ НА ВІДСТАНІ ЩОНАЙМЕНШЕ 50 СМ ВІД ДЖЕРЕЛ ТЕПЛА**

**2.6.** Підключайте прилад до окремої розетки, не використовуйте її для інших пристроїв.

**2.7.** Розташовуючи прилад, переконайтеся, що шнур живлення не затиснутий і не пошкоджений.

**2.8.** Після встановлення холодильника, до електричної вилки має залишитися вільний доступ.

**2.9.** Не тягніть за кабель живлення, щоб від'єднати прилад від мережі. Замість цього візьміть вилку і витягніть її з розетки.

**2.10.** Витягніть вилку з розетки у разі відключення електроенергії або під час очищення. Після відключення зачекайте 5 хвилин перед повторним вмиканням – це захистить компресор від пошкодження.

**2.11.** Щоб уникнути небезпеки через нестійкість пристрою, він має бути встановлений у відповідності з інструкціями.

**2.12.** Не допускайте пошкодження холодильного контуру.

**2.13.** Слідкуйте за тим, щоб у вентиляційних отворах корпусу та внутрішній конструкції не було сторонніх предметів.

**2.14.** Не накривайте корпус та верхню частину холодильника тканиною. Це впливає на ефективність його роботи.

**2.15.** Не використовуйте електроприлади на верхній частині приладу, окрім випадків, коли вони рекомендовані виробником.

**2.16.** Не використовуйте електричні прилади у відсіках для зберігання харчових продуктів.

**2.17.** Не ставте важкі предмети на холодильник, оскільки вони можуть впасти при відкриванні дверцят і спричинити травми.

**2.18.** Не кладіть руки між дверцятами і корпусом, щоб уникнути прищемлення пальців. Закривайте дверцята обережно, щоб не впали предмети з полиць.

**2.19.** Забороняється зберігати в холодильнику вибухонебезпечні (аерозольні балончики), легкозаймисті, леткі або сильно корозійні речовини.

**2.20.** Не дозволяйте дітям гратися з приладом.

**2.21.** Не дозволяйте особам, не ознайомленим з цією інструкцією, користуватися холодильником без вашого нагляду.

**2.22.** Дітям від 3 років дозволяється завантажувати та розвантажувати холодильник. Не передбачено виконання дітьми будь-яких операцій з очистки або обслуговування приладу. Не передбачено використання приладу дітьми у ранньому віці (від 0 до 3 років). Діти молодшого віку (від 3 до 8 років) можуть користуватися приладом під постійним наглядом дорослих. Діти старшого віку (від 8 до 14 років), а також люди з фізичними вадами можуть безпечно користуватись пристроєм під належним наглядом або після детальних роз'яснень щодо умов користування приладом. Не передбачено використання приладу людьми з важкими фізичними вадами без постійного нагляду.

**2.23.** У разі, якщо холодильник лишається порожнім протягом тривалого часу, розморозьте, помийте та висушіть прилад і залишіть двері відчиненими, щоб запобігти утворенню плісняви всередині приладу.

**2.24.** Не застосовуйте механічні пристрої та інші засоби для прискорення процесу розморожування.

**2.25.** Прилад не можна використовувати поза приміщенням та залишати під дощем.

**2.26.** Холодоагент ізобутан (R600a), що циркулює в системі охолодження, є екологічно безпечним природним газом, проте легкозаймистим. Тому після закінчення строку служби прилад слід тримати подалі від джерел відкритого вогню та передати на утилізацію компанії, яка має відповідну спеціалізацію.

**2.27.** При виникненні нестандартної ситуації, відключіть холодильник від мережі, подзвоніть в сервісний центр, телефон якого вказаний в гарантійному документі.



### 3. ОСНОВНІ ТЕХНІЧНІ ХАРАКТЕРИСТИКИ

**3.1.** Холодильник призначений для зберігання їжі, використовується виключно в домашньому господарстві і відповідає вимогам технічного регламенту низьковольтного електричного обладнання (ПКМУ від 16.12.2015 р. №1067), Технічному регламенту з електромагнітної сумісності обладнання (ПКМУ від 16.12.2015 р. №1077).

**3.2.** Залежно від моделі холодильника, конструкція приладу може відрізнятись.

### 3.3. Будова приладу:



### 3.4. Кліматичний клас холодильників

3.4.1. Холодильник призначений для функціонування в інтервалах температур навколишнього середовища відповідно до класу кліматичних умов, який зазначений на етикетці приладу.

3.4.2. Не рекомендовано використовувати холодильник в середовищі, яке виходить за межі вказаних температурних діапазонів. Це зменшить ефективність охолодження приладу.

#### 3.4.3. Різновиди кліматичних класів:

Кліматичний клас	Діапазон температури навколишнього повітря
T (тропічний)	від + 16 °C до + 43 °C
ST (субтропічний)	від + 16 °C до + 38 °C
N (помірний)	від + 16 °C до + 32 °C
SN (помірний розширений)	від + 10 °C до + 32 °C

### 3.5. Умови зберігання та цільова температура для різних типів відділень:



4 зірки  
(морозильна камера)

Відділення заморожування з цільовою температурою та умовами зберігання  $-18\text{ }^{\circ}\text{C}$ , що відповідає вимогам потужності заморожування

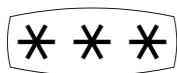

3 зірки

Відділення заморожування з цільовою температурою та умовами зберігання при  $-18\text{ }^{\circ}\text{C}$

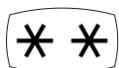

2 зірки

Відділення заморожування з цільовою температурою та умовами зберігання при  $-12\text{ }^{\circ}\text{C}$



1 зірка

Відділення заморожування з цільовою температурою та умовами зберігання при  $-6\text{ }^{\circ}\text{C}$

**3.6.** Ефективність охолодження та споживання електроенергії холодильником можуть залежати від температури навколишнього середовища, частоти відкривання дверцят і місця встановлення приладу. Рекомендуємо регулювати налаштування температури відповідно до умов експлуатації.



## 4. ВСТАНОВЛЕННЯ ХОЛОДИЛЬНИКА

**УВАГА!**

**ПІД ЧАС ВСТАНОВЛЕННЯ АБО РЕГУЛЮВАННЯ АКСЕСУАРІВ ОБОВ'ЯЗКОВО ВІД'ЄДНАЙТЕ ХОЛОДИЛЬНИК ВІД ЕЛЕКТРОМЕРЕЖІ.**

**4.1.** Зніміть зовнішнє та внутрішнє пакування.

**4.2.** Зовнішні поверхні приладу протріть м'якою сухою ганчіркою, а внутрішні вологим, теплим рушником.

**4.3.** Перед підключенням пристрою рекомендовано зачекати щонайменше 2 години.

**4.4.** Перед підключенням холодильника до мережі переконайтеся, що напруга, вказана на заводській етикетці приладу, відповідає напрузі у вашій електромережі.

**УВАГА!**

**ХОЛОДИЛЬНИК ОБОВ'ЯЗКОВО ПОВИНЕН БУТИ ЗАЗЕМЛЕНИЙ. ВИРОБНИК НЕ НЕСЕ ВІДПОВІДАЛЬНОСТІ ЗА ПОШКОДЖЕННЯ, СПРИЧИНЕНІ ВИКОРИСТАННЯМ ПРИЛАДУ БЕЗ ЗАЗЕМЛЕННЯ.**

4.5. Забороняється розташовувати пристрій поряд з пристроями, які випромінюють тепло.

4.6. Холодильник слід ставити в місці, де на нього не потраплятимуть прямі сонячні промені.

4.7. Розташовуючи прилад, переконайтеся, що шнур живлення не затиснутий і не пошкоджений.

4.8. Перевірте, щоб після встановлення пристрою залишився доступ до електричної розетки.

4.9. Навколо пристрою повинна бути достатня циркуляція повітря, відсутність якої призводить до перегрівання.

4.10. Пристрій має стояти на рівній поверхні, щоб дверцята та ущільнювач щільно прилягали. Вирівняти холодильник можна за допомогою регульованих ніжок:

4.11. Переконайтеся, що після встановлення пристрою залишиться достатньо простору для відчинення дверцят.

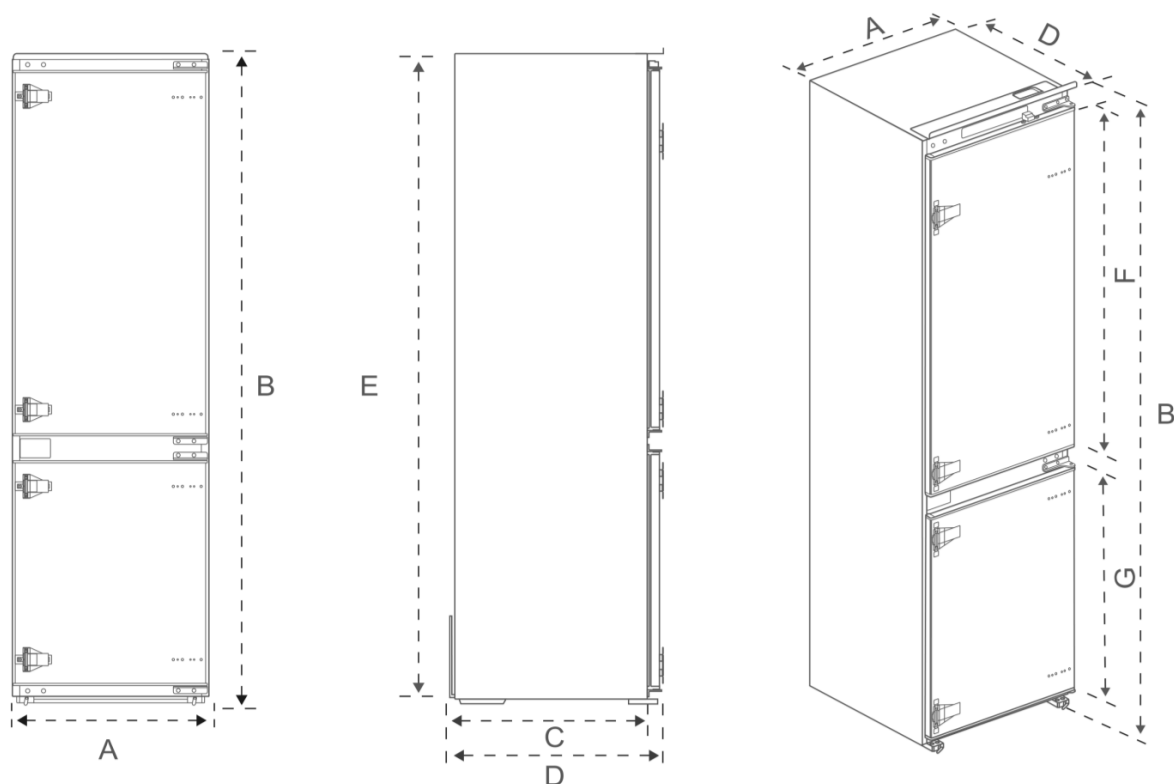

A	B	C	D	E	F	G
690	1953	515	550	1937	1161	621,5

Всі розміри вказані в мм.

**УВАГА!**

**ПЕРЕД МОНТАЖЕМ УВАЖНО ОЗНАЙОМТЕСЬ З ІНСТРУКЦІЮ.**

**ЗОВНІШНІЙ ВИГЛЯД ВИРОБУ МОЖЕ ВІДРІЗНЯТИСЯ ВІД ЗОБРАЖЕНЬ У ПОСІБНИКУ.**

## 4.12. Вбудовування холодильника в кухонні меблі

### 4.12.1. Розміри ніші для вбудовування.

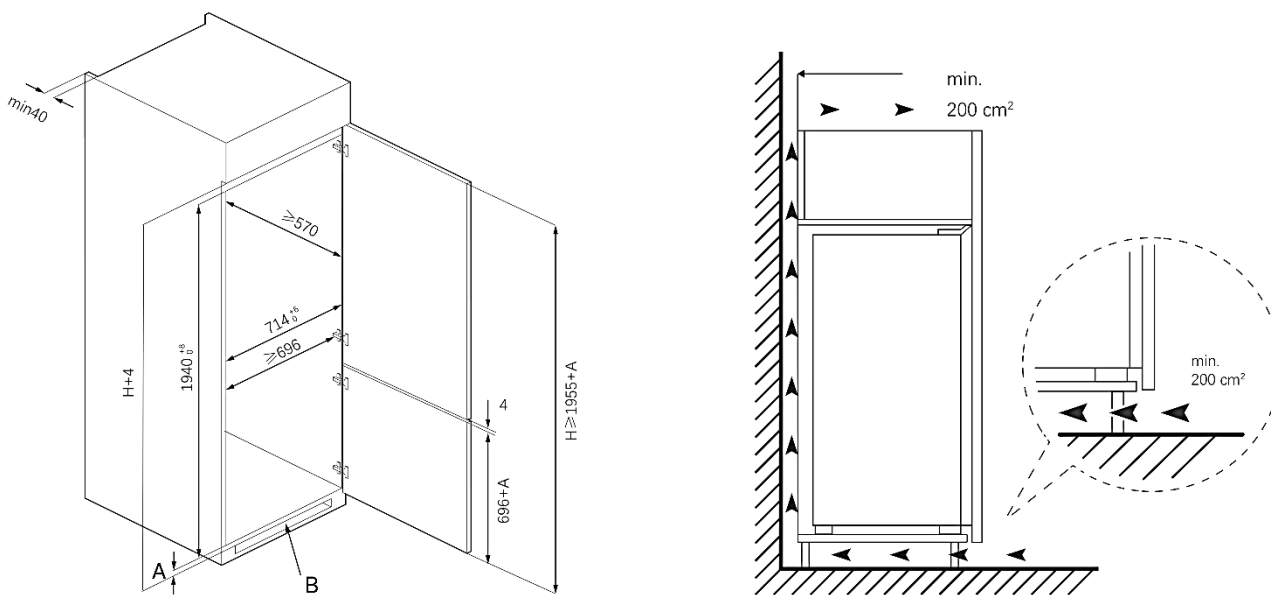

A – товщина монтажної панелі

B – вентиляційний отвір шафи  $\geq 200 \text{ cm}^2$

4.12.2. Встановіть 4 фіксуючі блоки з комплекту аксесуарів на відповідні напрямні дверей холодильника. Вставте холодильник у нішу та відрегулюйте його положення так, щоб верхня кромка декоративної панелі щільно прилягала до верхнього краю кухонної шафи, а обмежувач опорної ніжки повністю торкався нижнього краю шафи.

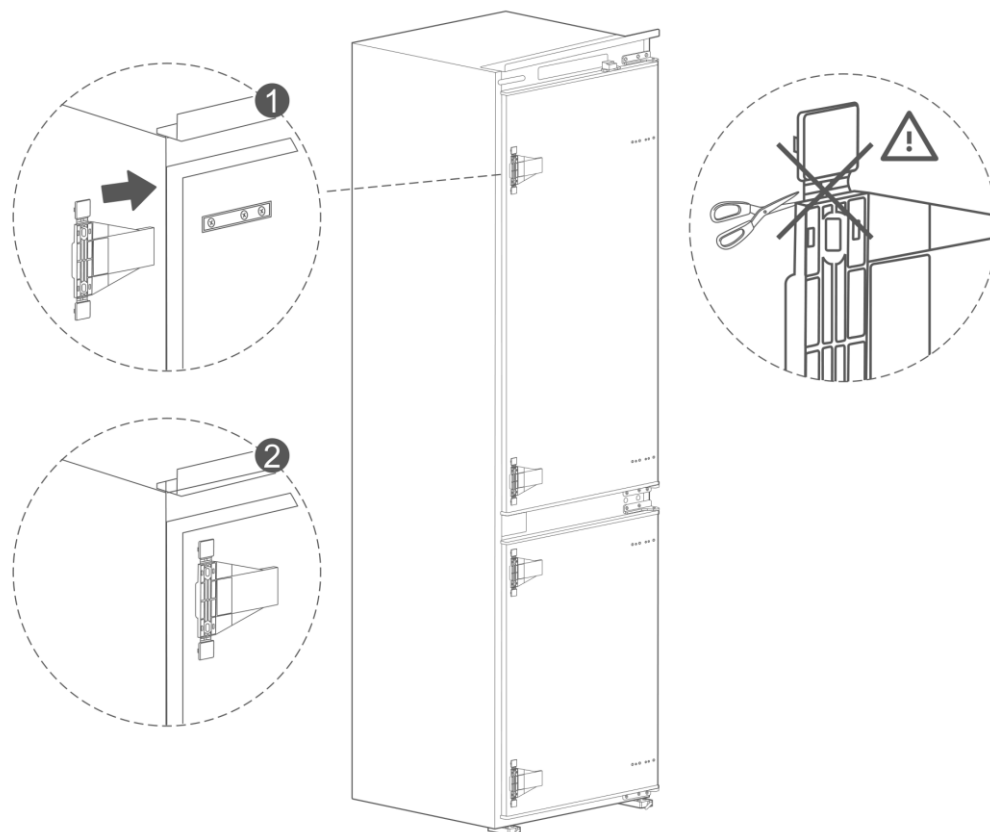

4.12.3. Закріпіть опорну ніжку гвинтами, після чого встановіть декоративні заглушки.



4.12.4. Закріпіть верхню декоративну панель до верхньої частини шафи за допомогою гвинтів, потім встановіть декоративні заглушки на гвинти.

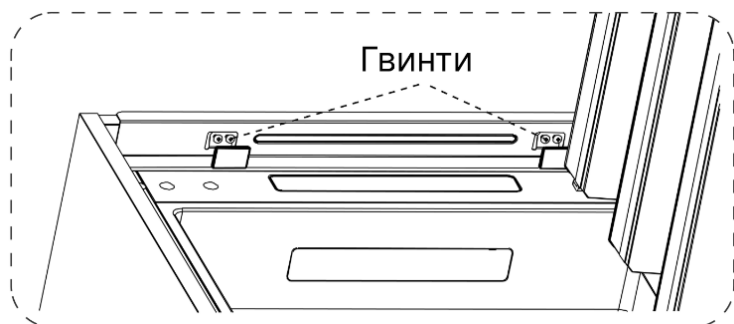

4.12.5. Відкрийте нижні дверцята шафи на максимально можливий кут, а також відкрийте нижні дверцята холодильника у відповідне положення. Пересуньте з'єднувальний блок (кріпильну планку) так, щоб його внутрішній край співпав із краєм дверцят холодильника, після чого закріпіть блок на дверцятах шафи гвинтом і встановіть заглушку. Ту саму операцію виконайте для верхніх дверцят холодильника. Поміняйте місцями положення регульованої ніжки та нижньої петлі, потім закріпіть їх знову.

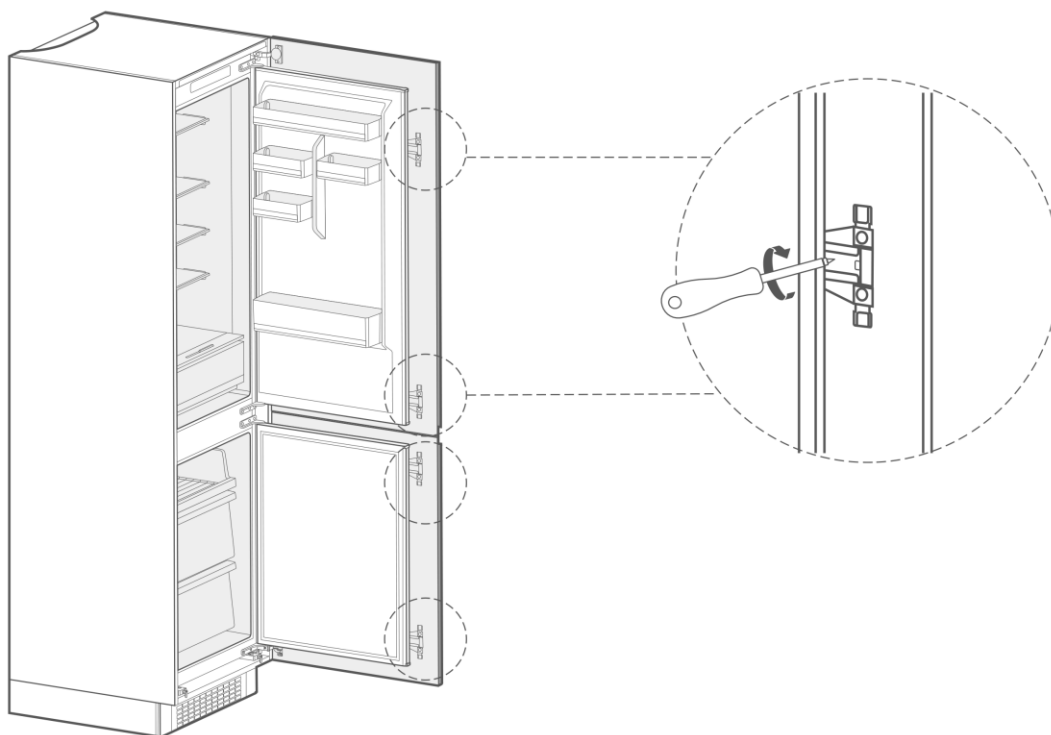

4.12.6. Дістаньте ущільнювальну стрічку з комплекту і розташуйте її в проміжку між шафою та корпусом холодильника. Монтаж завершено.

### 4.13. Перевісування дверей

4.13.1. Деталі, попередньо встановлені на холодильнику (під час постачання):



4.13.2. Кроки для перевісування дверей:

1. Вимкніть холодильник від електромережі та заберіть усі предмети з полиць на дверцятах.

2. Зніміть верхню петлю та заглушки отворів з дверцят холодильника.
3. Зніміть дверцята холодильника, нижню регульовальну прокладку петлі та кришку отвору.

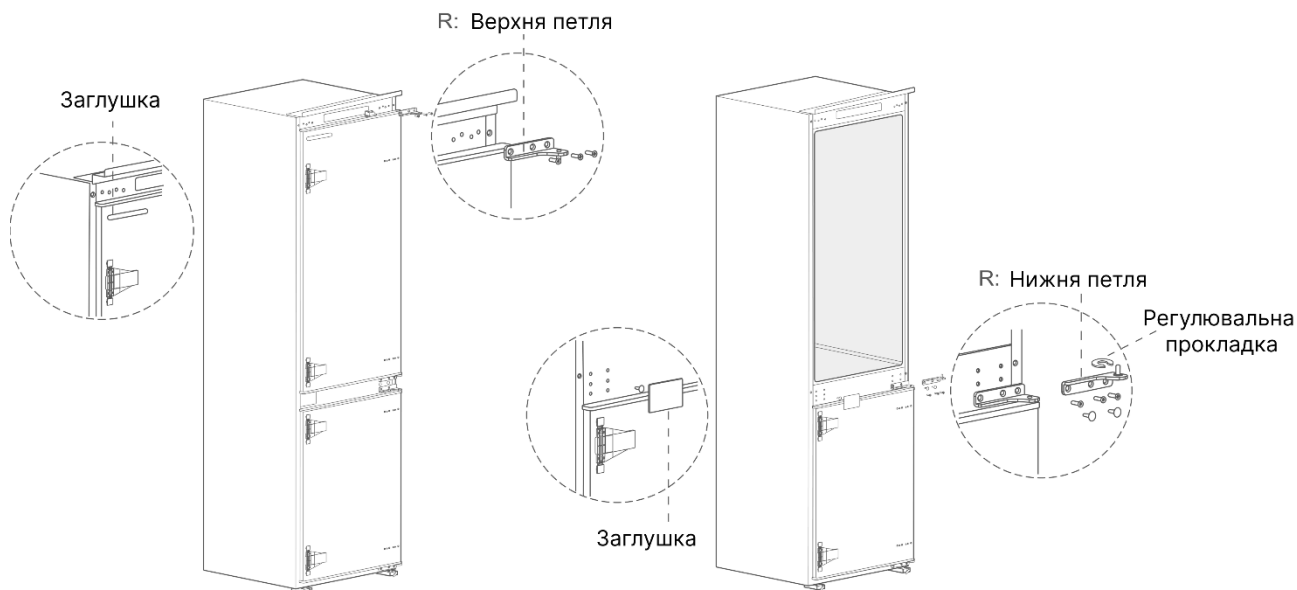

4. Поміняйте місцями R: нижню петлю і R: верхню петлю холодильного відділення, потім установіть їх згідно з наведеними нижче кроками та встановіть верхні заглушки отворів.

5. Зніміть два фіксувальні блоки з дверцят холодильника, поверніть їх на 180° та закріпіть на протилежному боці дверцят.

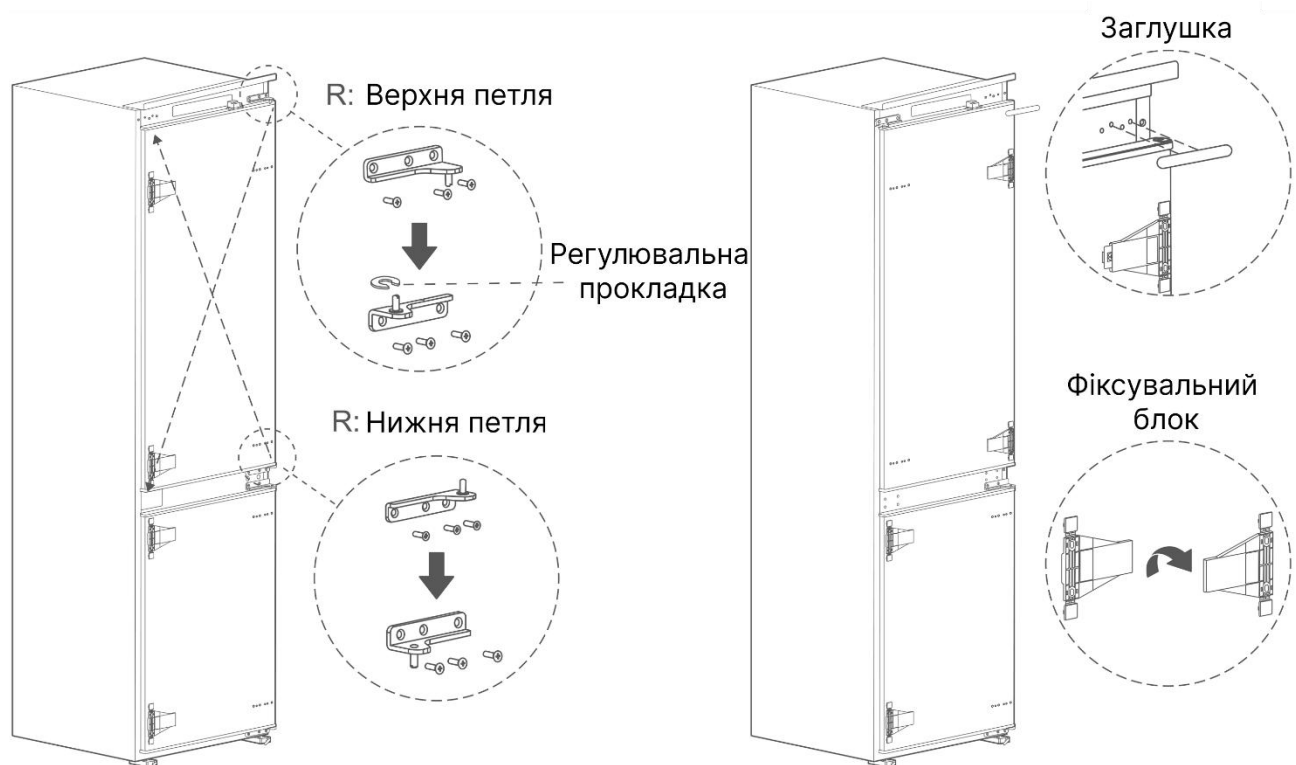

6. Зніміть верхню петлю дверцят морозильної камери.

7. Зніміть дверцята морозильної камери, нижню регульовальну прокладку петлі та заглушки отворів.

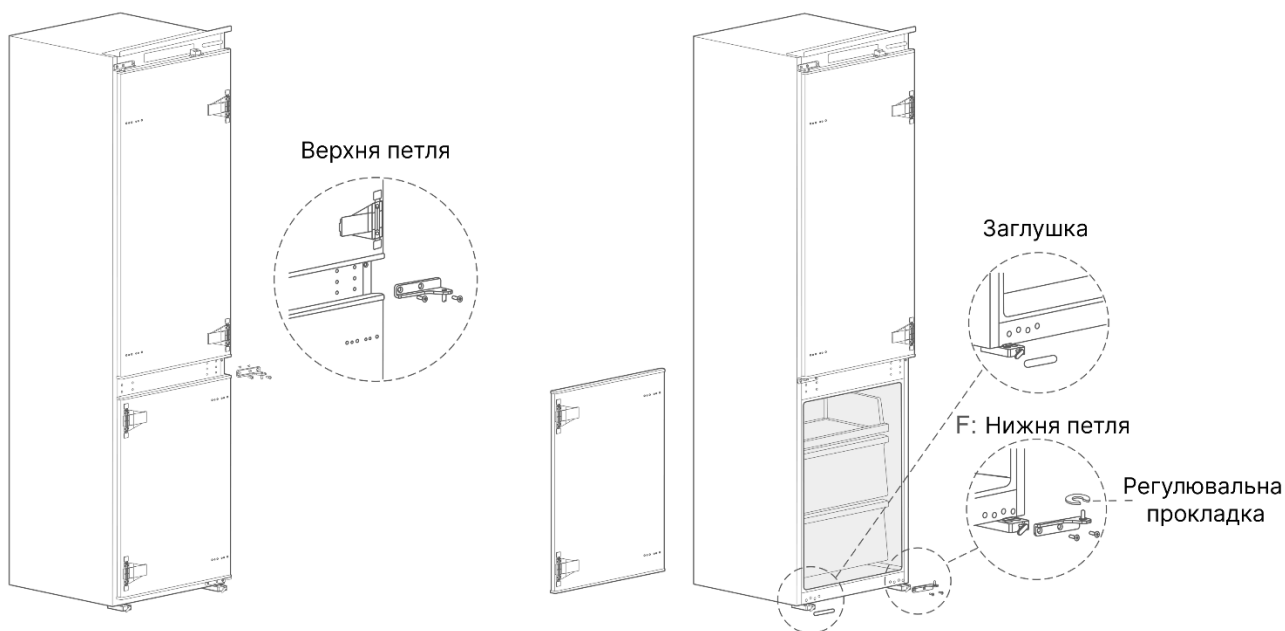

8. Поміняйте місцями F: нижню петлю і F: верхню петлю морозильної камери, потім установіть їх згідно з наведеними нижче кроками та встановіть верхню кришку отвору й нижні заглушки.

9. Зніміть два фіксувальні блоки з дверцят морозильної камери, поверніть їх на 180° та закріпіть на протилежному боці дверцят. Перевішування дверей завершено.

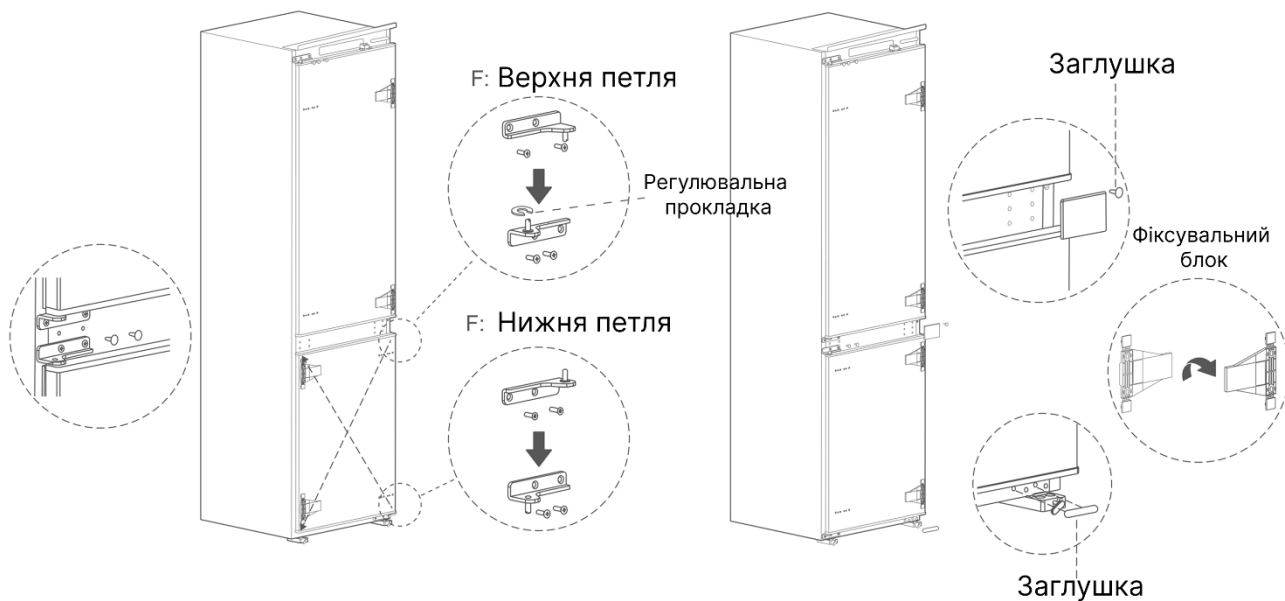



## 5. ЕКСПЛУАТАЦІЯ ХОЛОДИЛЬНИКА

**5.1.** При першому ввімкненні або після довготривалої перерви, ввімкніть холодильник в мережу і налаштуйте найнижчу температуру. Не завантажуйте продукти в холодильник протягом 2-3 години, доки не буде досягнуто встановленої температури

**5.2.** Під час першого підключення приладу до мережі живлення, внутрішнє освітлення може вмикатися із затримкою до однієї хвилини.

**5.3. Будова панелі керування** (залежно від моделі холодильника, панель керування може відрізнятись):

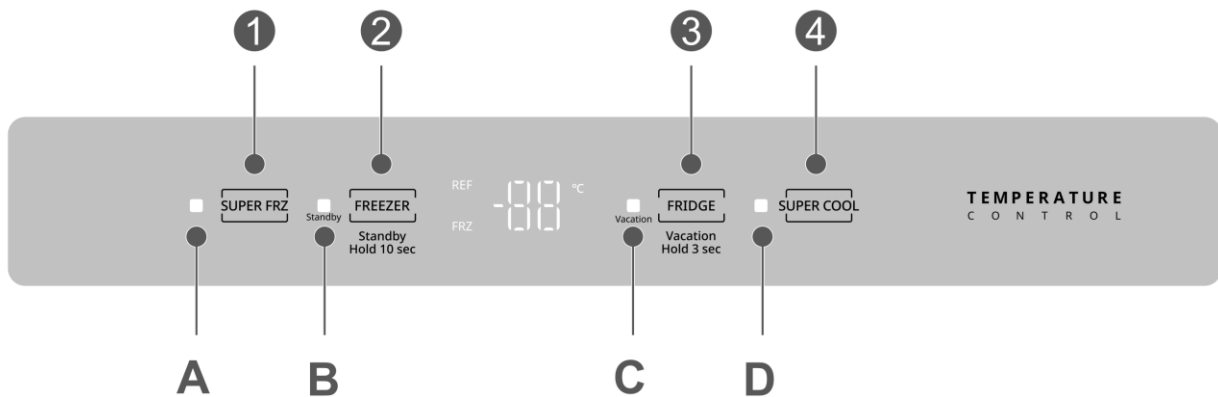

A – Індикатор режиму швидкого заморожування

B – Індикатор режиму очікування

C – Індикатор режиму «Відпустка»

D – Індикатор режиму швидкого охолодження

1 – Режим швидкого заморожування

2 – Морозильне відділення

3 – Холодильне відділення

4 – Режим швидкого охолодження

### 5.4. Дисплей

**5.4.1.** Під час першого підключення холодильника, на дисплеї протягом 3 секунд відображаються всі індикатори, а також лунає звуковий сигнал ввімкнення. Після цього дисплей переходить у нормальний режим роботи. За замовчуванням встановлена наступна температура:

- холодильне відділення –  $+5^{\circ}\text{C}$ ;
- морозильне відділення –  $-20^{\circ}\text{C}$ .

**5.4.2.** Після зміни температури або режиму нові налаштування зберігаються автоматично, якщо протягом 15 секунд не виконується жодна дія. Ще через 15 секунд без дій, дисплей погасне.

**5.4.3.** Відкрийте дверцята холодильника або натисніть будь-яку кнопку, щоб знову активувати підсвічування дисплея.

## **5.5. Налаштування температури**

5.5.1. Натискайте кнопку 3 «Холодильне відділення», щоб відрегулювати температуру в межах від +8°C до +2°C. Кожне натискання зменшує температуру на 1°C. Після досягнення найнижчого значення цикл повторюється з найвищої температури (з +8°C).

5.5.2. Натискайте кнопку 2 «Морозильне відділення», щоб відрегулювати температуру в межах від -16°C до -24°C. Кожне натискання зменшує температуру на 1°C. Після досягнення найнижчого значення цикл повторюється з найвищої температури (з -16 °C).

5.5.3. Зміна температури навколишнього середовища впливає на температуру в приладі (якщо прилад знаходиться в спекотному місці або часто відкриваються дверцята, встановлений температурний режим може бути некоректним).

## **5.6. Режим очікування (Standby Mode)**

5.6.1. Натисніть і утримуйте кнопку 2 «Морозильне відділення» протягом 10 секунд, щоб увімкнути режим очікування. Загориться індикатор режиму очікування, інші індикатори вимкнуться, холодильник припинить роботу.

5.6.2. Щоб вийти з режиму очікування, натисніть і утримуйте кнопку 2 «Морозильне відділення» протягом 10 секунд, дисплей повернеться до попереднього стану.

## **5.7. Режим швидкого охолодження (Super Cool)**

5.7.1. Натисніть кнопку 4 «Режим швидкого охолодження», щоб активувати режим. Загориться індикатор режиму швидкого охолодження, а дисплей покаже 2°C.

5.7.2. Режим вимикається автоматично через 6 годин, або якщо натиснути кнопку 4 «Режим швидкого охолодження» чи кнопку 3 «Холодильне відділення». Після цього температура холодильного відділення автоматично повертається до попередньо встановленої.

## **5.8. Режим швидкого заморожування (Super Freeze)**

5.8.1. Натисніть кнопку 1 «Режим швидкого заморожування», щоб активувати режим. Загориться індикатор режиму швидкого заморожування, на дисплеї з'явиться -24°C.

5.8.2. Режим вимикається автоматично через 40 годин, або якщо натиснути кнопку 1 «Режим швидкого заморожування» чи кнопку 2 «Морозильне відділення». Після цього температура морозильного відділення автоматично повертається до попередньо встановленої.

## **5.9. Режим відпустки (Vacation Mode)**

5.9.1. Натисніть і утримуйте кнопку 3 «Холодильне відділення» протягом 3 секунд, щоб увімкнути режим. Загориться індикатор режиму відпустки. Холодильне відділення вимикається (на дисплеї з'явиться «--»), а в морозильному встановлюється температура -20°C. У цьому режимі змінювати температуру або активувати швидке охолодження/заморожування неможливо.

5.9.2. Щоб вийти з режиму відпустки, натисніть і утримуйте кнопку 3 «Холодильне відділення» протягом 3 секунд. Індикатор режиму відпустки згасне, робота відновиться в попередньому режимі.

## 5.10. Звуковий сигнал незачинених дверцят

5.10.1. Якщо дверцята холодильного відділення залишаються відкритими понад 120 секунд, пролунає звуковий сигнал. Щоб вимкнути сигнал, зачиніть дверцята або натисніть будь-яку кнопку.

## 5.11. Коди несправності

5.11.1. Якщо на дисплеї з'являються перераховані нижче коди, це свідчить про певні несправності. Холодильник може частково працювати, але потрібно звернутися до сервісного відділу для усунення несправності та забезпечення нормальної роботи пристрою:

Індикатор помилки	Опис помилки
E1	Несправність датчика температури холодильного відділення
E2	Несправність датчика температури морозильного відділення
E5	Несправність датчика розморожування морозильної камери
E6	Несправність зв'язку між основною платою управління та платою дисплея
E7	Несправність датчика температури навколишнього середовища
L4	Незвична швидкість вентилятора заморожування
L5	Несправність вентилятора конденсатора
L6	Незвична швидкість вентилятора конденсатора



## 6. КОМПЛЕКТУЮЧІ

**УВАГА!**

**АКСЕСУАРИ ТА ЇХ ВИГЛЯД МОЖУТЬ ЗМІНЮВАТИСЯ ЗАЛЕЖНО ВІД МОДЕЛІ ХОЛОДИЛЬНИКА**

### 6.1. Полиці холодильного відділення

Пусті полиці можна переміщувати за власним бажанням у холодильній камері.

Оскільки у внутрішній частині холодильника, де встановлено полиці, є обмежувач, для зняття полиці потрібно трохи підняти її вгору, а потім вийняти.

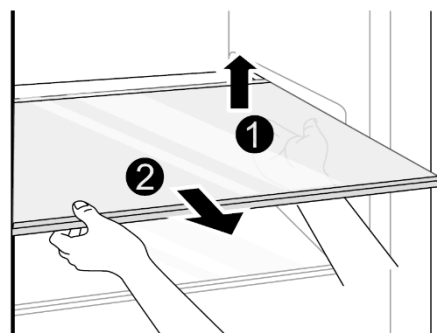

## 6.2. Дверні полиці

Полиці на дверцятах холодильника можна зняти. Для цього двома руками стисніть полицю та підштовхніть її вгору, згідно з напрямком стрілок на зображенні.

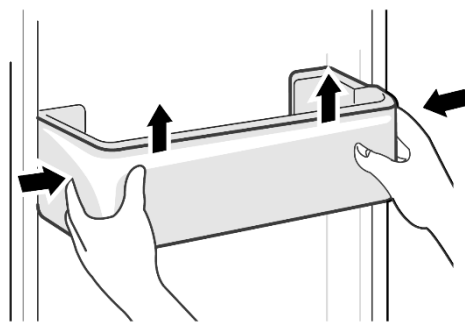

## 6.3. Контейнер для овочів та фруктів

Щоб очистити контейнер для овочів та фруктів, витягніть усі продукти з ящика. Візьміться за ручку ящика та потягніть його на себе до упору. Потім підійміть ящик угору і витягніть його повністю.

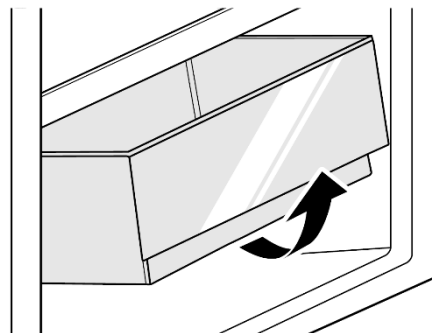

## 6.4. Форма для льоду

Наповніть водою форму для льоду та покладіть у морозильну камеру. Після того як вода повністю замерзне, ви можете зігнути форму, як показано на малюнку нижче, щоб дістати кубики льоду.

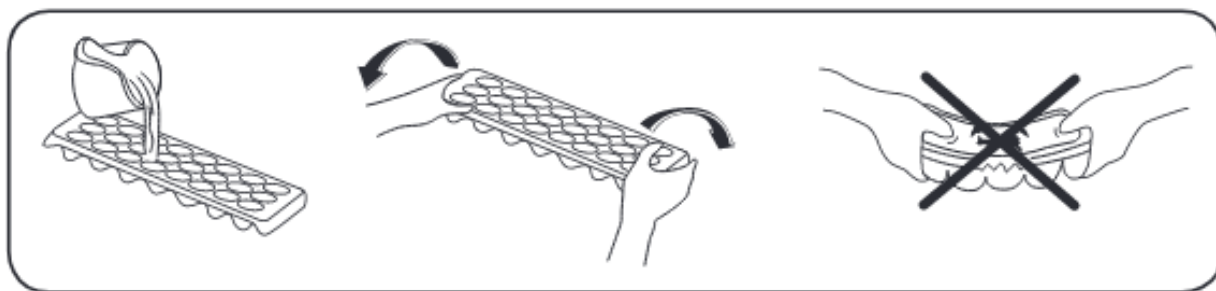

## 7. ЗБЕРІГАННЯ ПРОДУКТІВ

**УВАГА!**

**ГАРЯЧІ СТРАВИ МАЮТЬ ОХОЛОНУТИ ДО КІМНАТНОЇ ТЕМПЕРАТУРИ ПЕРЕД ТИМ, ЯК ПОСТАВИТИ ЇХ У ПРИЛАД.**

**7.1.** Рівномірно заповнене холодильне або морозильне відділення сприяє оптимальному використанню енергії.

**7.2.** Не відчиняйте дверцята холодильника занадто часто. Зачиняйте їх щільно, щоб мінімізувати втрату холоду. Це допоможе знизити споживання електроенергії.

**7.3.** Перевіряйте, чи ущільнювачі дверей перебувають у справному стані, щоб дверцята зачинялися герметично і не зростало енергоспоживання.

**7.4.** Щоб отримати більше місця для зберігання (наприклад, для великогабаритних охолоджених або заморожених продуктів), можна зняти середні шухляди та полиці. Верхні й нижні шухляди або полиці варто виймати лише за необхідності.

**7.5.** Розморожуйте заморожені продукти у холодильному відділенні. Холод від продуктів, які розморожуються, знижує споживання електроенергії холодильником, підвищуючи його енергоефективність.

### **7.6. Холодильне відділення**

**7.6.1.** Для зниження вологості й уникнення утворення інею в холодильнику, зберігайте продукти в герметично закритих контейнерах. Іній має схильність скупчуватися на найхолоднішій частині випаровувача, тому з часом розморожування потрібно буде проводити частіше.

**7.6.2.** Тривалість зберігання всіх харчових продуктів залежить від їх початкової якості та безперервності циклу охолодження перед зберіганням у холодильнику.

**7.6.3.** Упаковані продукти слід вживати до закінчення рекомендованого терміну придатності.

**7.6.4.** Не кладіть продукти перед каналом повітряного потоку.

**7.6.5.** Переконайтесь, що жодні продукти не контактують безпосередньо із задньою стінкою приладу, оскільки там з'явиться іній і упаковка прилипне до нього.

**7.6.6.** Готові страви слід зберігати в холодильнику, закривши посуд кришкою. Не ставте в холодильник теплі харчові продукти, спочатку дайте їм охолонути. В іншому разі температура і вологість всередині холодильника будуть підвищуватися, що негативно вплине на ефективність роботи.

**7.6.7.** М'ясні продукти не слід зберігати разом з овочами та фруктами.

**7.6.8.** Рекомендуємо зберігати м'ясо та очищену рибу у нещільній обгортці на скляній полиці безпосередньо над контейнером для овочів, де повітря прохолодніше, оскільки це забезпечує найкращі умови зберігання. Свіже м'ясо та рибу (в упаковці або плівці) можна зберігати в холодильнику до 1-2 днів.

**7.6.9.** Рідина, яка витікає з м'яса може забруднити інші продукти, які зберігаються в холодильнику. Потрібно упаковувати м'ясні продукти та прибирати рідину на полицях.

**7.6.10.** Фрукти та овочі зберігайте у спеціальному контейнері.

**7.6.11.** Зберігання фруктів та овочів окремо допоможе уникнути негативного впливу фруктів, що виділяють етилен (персики, абрикоси тощо), на чутливі до етилену овочі (зелень, броколі, морква).

**7.6.12.** Не кладіть у холодильник вологі овочі.

**7.6.13.** Не слід зберігати в холодильнику банани, картоплю, цибулю та часник.

**7.6.14.** Масло та сир слід помістити в спеціальні герметичні контейнери або загорнути в алюмінієву фольгу чи поліетиленові пакети, щоб максимально обмежити контакт з повітрям.

7.6.15. Молоко повинно бути закритим і рекомендовано зберігати на дверній полиці.

7.6.16. Для запобігання потраплянню вологи та запахів, харчові продукти слід зберігати у холодильнику в закритих контейнерах або накритими. Нижче наведено деякі поради щодо розміщення та зберігання продуктів у холодильній камері:

Місце для зберігання в холодильній камері	Продукти
Дверні полиці	Джеми, соки, напої, приправи. Не зберігайте тут швидкокопсувні продукти
Контейнер для овочів та фруктів	Зелень, овочі, фрукти, які слід складати окремо
Нижня полиця	М'ясо та риба у контейнері, або загорнуті в поліетиленову плівку
Середня полиця	Молочні продукти
Верхня полиця	Готові до вживання продукти, м'ясні делікатеси та ковбаси
Лоток для яєць	Яйця

## 7.7. Морозильна камера

7.7.1. Морозильна камера призначена для заморожування свіжих продуктів, довготривалого зберігання заморожених продуктів і приготування кубиків льоду.

7.7.2. Після першого ввімкнення або після тривалої перерви в роботі, перш ніж покласти продукти в морозильну камеру, залиште пристрій працювати щонайменше 2-3 години при найнижчій температурі.

**УВАГА!**

**РОЗМІЩЕННЯ НАДТО ВЕЛИКОЇ КІЛЬКОСТІ ПРОДУКТІВ ОДРАЗУ ПІСЛЯ ПІДКЛЮЧЕННЯ ДО ЕЛЕКТРОМЕРЕЖІ МОЖЕ ЗНИЗИТИ ЕФЕКТИВНІСТЬ ЗАМОРОЖУВАННЯ.**

7.7.3. Перед заморожуванням бажано розділити продукти на невеликі порції. Вони зможуть швидко повністю замерзнути, а згодом буде можливість розморозити лише необхідну кількість для подальшого використання.

7.7.4. Перед заморожуванням загорніть харчові продукти в алюмінієву фольгу або поліетиленову плівку, рідкі продукти помістіть в пластикові контейнери. Переконайтеся, що упаковка герметична, без протікань.

7.7.5. Рекомендовано зазначати дату заморожування на кожній окремій упаковці, щоб відстежувати термін зберігання та швидко дістати потрібний пакет з морозильної камери.

7.7.6. Не зберігайте свіжі харчові продукти поруч із замороженими. В такому разі підвищується температура, а заморожені продукти можуть почати танути.

7.7.7. Коли купуєте заморожені продукти, переконайтеся, що вони зберігались у відповідних умовах, а також у тому, що упакування не пошкоджено.

7.7.8. Не купуйте заморожені продукти у вологій упаковці чи з нехарактерним збільшенням об'єму пакування. Ймовірно, що продукти зберігалися за неналежної температури та зіпсувалися.

7.7.9. Заморожені харчові продукти треба транспортувати у відповідних контейнерах і якомога швидше помістити в морозильну камеру.

7.7.10. Під час зберігання заморожених харчових продуктів завжди дотримуйтеся інструкцій виробника, зазначених на їхньому пакуванні. Якщо такої інформації немає, продукти не можна зберігати понад 3 місяці з дати придбання.

7.7.11. Термін зберігання заморожених продуктів залежить від температури в приміщенні, встановленої температури всередині приладу, частоти відчинення дверцят, типу продуктів і проміжку часу, який потрібний для транспортування продуктів від магазину додому. Завжди дотримуйтеся інструкцій на упаковці та ніколи не перевищуйте вказаний період зберігання.

7.7.12. Не зберігайте пиво, напої чи інші рідини в пляшках або герметичних ємностях у морозильному відділенні холодильника. Під час заморожування рідина розширюється, тому пляшки або ємності можуть тріснути та пошкодити прилад.

7.7.13. Щоб уникнути обмороження, не торкайтеся вологими руками продуктів або ємностей (особливо металевих) в морозильному відділенні.

7.7.14. У разі тривалого відключення електроенергії або несправності холодильника, перевірте стан продуктів і, за потреби, перенесіть їх у прохолодне місце або в інший холодильник.

7.7.15. Для розморожування продуктів можна залишити їх при кімнатній температурі або в холодильному відділенні. Для швидкого розморожування можна скористатися, наприклад, функцією розморожування в мікрохвильовій печі.

7.7.16. Якщо дверцята морозильної камери залишаються відкритими тривалий час або ж належним чином не закриваються, то утворюється іній, який може перешкоджати ефективній циркуляції повітря. Щоб усунути цю проблему, вимкніть морозильну камеру з мережі живлення та дочекайтеся її розморожування. Очистьте морозильну камеру безпосередньо після завершення процесу розморожування.

**УВАГА!**

**ЩОБ ВІДКРИТИ ДВЕРЦЯТА МОРОЗИЛЬНОЇ КАМЕРИ БЕЗПОСЕРЕДНЬО ПІСЛЯ ЇЇ ЗАКРИТТЯ, ТРЕБА ДОКЛАСТИ ПЕВНОГО ЗУСИЛЛЯ. ЦЕ НОРМАЛЬНО.**

**УВАГА!**

**ЧЕРЕЗ ДЕКІЛЬКА ХВИЛИН, ПІСЛЯ  
ОХОЛОДЖЕННЯ КАМЕРИ І ВИРІВНЮВАННЯ  
ТИСКУ, ДВЕРЦЯТА ВІДКРИВАТИМУТЬСЯ ЛЕГКО**

7.7.17. Розморожені харчові продукти рекомендовано вживати одразу після розморожування.

7.7.18. Не заморозуйте повторно розморожені харчові продукти. Це може завдати шкоди вашому здоров'ю і навіть призвести до отруєння.



## **8. ОЧИЩЕННЯ ТА ТЕХНІЧНЕ ОБСЛУГОВУВАННЯ**

**УВАГА!**

**ПЕРЕД ПОЧАТКОМ ОЧИЩЕННЯ ЧИ ТЕХНІЧНИМ  
ОБСЛУГОВУВАННЯМ ОБОВ'ЯЗКОВО ВІД'ЄДНАЙТЕ  
ХОЛОДИЛЬНИК ВІД ЕЛЕКТРОМЕРЕЖІ.**

**ПІСЛЯ ВИМКНЕННЯ ЗАЧЕКАЙТЕ  
ЩОНАЙМЕНШЕ 5 ХВИЛИН ПЕРЕД ПОВТОРНИМ  
ЗАПУСКОМ, ОСКІЛЬКИ ЧАСТІ ВМИКАННЯ МОЖУТЬ  
ПОШКОДИТИ КОМПРЕСОР.**

### **8.1. Догляд за холодильником**

8.1.1. Внутрішню частину холодильника потрібно чистити регулярно, щоб уникнути появи запахів.

8.1.2. Перед очищенням холодильника, витягніть продукти, накрийте їх та помістіть у прохолодне місце.

8.1.3. Не використовуйте абразивні мийні засоби, жорсткі щітки, металеві губки, дротяні щітки, абразиви (наприклад, зубну пасту), органічні розчинники (такі як спирт, ацетон тощо), окріп, а також кислотні чи лужні речовини – це може пошкодити поверхню та внутрішні елементи холодильника.

8.1.4. Всередині вимийте пристрій м'якою тканиною чи губкою з розчином (2 столові ложки харчової соди на 1 л теплої води). Для важкодоступних ділянок (щілини, кути тощо) використовуйте м'яку щітку або тонку паличку, щоб уникнути накопичення забруднень і бактерій. Не мийте комплектуючі в посудомийній машині.

8.1.5. Переконайтеся, що вода не потрапляє в корпус лампи та інші електричні компоненти.

8.1.6. Зовнішні поверхні протирайте м'якою вологою тканиною, змоченою у розчині мила, потім насухо витріть.

8.1.7. Регулярно перевіряйте чистоту ущільнювача. Протирайте його м'якою тканиною, змоченою в теплій воді з мильним розчином.

8.1.8. Регулярно перевіряйте дренажний злив у холодильній камері на наявність талої води. Якщо необхідно, прочищайте злив. Якщо дренажний злив заблокований, вода буде збиратися всередині пристрою.

8.1.9. Час від часу потрібно очищувати пил на підлозі та позаду холодильника для збільшення ефективності охолодження та енергозбереження.

8.1.10. Після повного висихання, завантажте продукти і знову підключіть пристрій до електромережі сухими руками.

**УВАГА!**

**ДЛЯ ЗБЕРЕЖЕННЯ ЕЛЕКТРОЕНЕРГІЇ ТА ПІДВИЩЕННЯ ПРОДУКТИВНОСТІ, ВИПАРНИК СЛІД ЧИСТИТИ ЩІТКОЮ ЩОНАЙМЕНШЕ ОДИН РАЗ НА РІК. ПІД ЧАС ЧИЩЕННЯ НЕОБХІДНО ВІД'ЄДНАТИ ДЖЕРЕЛО ЖИВЛЕННЯ**

## **8.2. Розморожування**

8.2.1. Морозильна камера холодильника з системою No Frost розморожується автоматично.

8.2.2. У разі, якщо утворився надмірний шар інею або льоду в морозильній камері з системою No Frost, вимкніть прилад і розморозьте його вручну:

- Витягніть продукти, накрийте їх та помістіть у прохолодне місце.

- Ніколи не видаляйте намерзлий лід з випарника гострими металевими інструментами, оскільки можна його пошкодити, використовуйте для цього пластикову або дерев'яну лопатку для льоду.

- Відчиніть дверцята і розмістіть під пристроєм лоток для збору талої води. Коли лід повністю розтане, витріть талу воду ганчіркою або губкою. Витріть прилад зсередини насухо.

- Після повного висихання, знову підключіть пристрій до електромережі сухими руками. Налаштуйте температуру за потреби. Поверніть продукти в холодильник.

## **8.3. Заміна LED-освітлення**

8.3.1. Для заміни LED-освітлення зверніться до сервісного відділу, оскільки вона може проводитися лише авторизованими працівниками (у деяких моделях освітлення відсутнє).



## **9. ТРАНСПОРТУВАННЯ**

9.1. Не викидайте оригінальну упаковку і пінопласт. Вони можуть знадобитися для перевезення холодильника у майбутньому.

9.2. Витягніть вилку з розетки та вставте й зафіксуйте її у спеціальному гаку для шнура живлення, розташованому на задній або верхній частині приладу.

**9.3.** Витягніть знімні частини (полиці, додаткове приладдя, контейнери для овочів тощо) або закріпіть їх в холодильнику скотчем, щоб уникнути ударів під час транспортування та переміщення.

**9.4.** Переміщуйте прилад обережно, щонайменше вдвох.

**9.5.** Транспортуйте холодильник у вертикальному положенні.

**9.6.** При транспортуванні слід закріпити холодильник за допомогою товстих прокладок, стрічок або міцних мотузок.

## 10. ДІАГНОСТИКА НЕСПРАВНОСТЕЙ І СПОСОБИ ЇХ УСУНЕННЯ

**10.1.** Нормальний шум під час роботи приладу:

– Потріскування коли прилад охолоджується або нагрівається (через розширення матеріалу).

– Короткочасне потріскування, коли термостат вмикає чи вимикає компресор.

– Нормальний шум двигуна, який свідчить про роботу компресора.

– При включенні компресор може впродовж короткого часу спричиняти більший шум.

– Булькотіння або плескіт, викликаний перетіканням потоку холодоагенту трубами системи.

– Шум потоку води, викликаний плином води, яка тече у контейнер випарника. Цей шум є нормальним під час розморожування.

**10.2.** Звуки, які можна легко усунути:

– Шум через нерівне встановлення приладу – відрегулюйте положення холодильника за допомогою регульованих передніх ніжок. Також можна підкласти під задні ролики м'які підкладки, особливо якщо прилад установлений на плитці.

– Якщо холодильник торкається сусідніх меблів чи стін – відсуньте його.

– Скрипіння ящиків або полиць – вийміть ящик чи полицю та знову поставте їх назад.

– Дзеленчання пляшок – розставте пляшки на відстані одна від одної.

**10.3.** Якщо на панелі керування заблмали світлодіодні індикатори, зверніться до сервісного відділу виробника для виявлення і усунення несправності.

**10.4.** Перш ніж звернутися в сервісний відділ виробника, перевірте чи можна усунути несправність самостійно:

Несправність	Можлива причина	Вирішення
Прилад не працює	Штепсельна вилка не вставлена в розетку або нещільно прилягає	Вставте вилку в розетку
	Запобіжник несправний або перегорів	Перевірте запобіжник. Замініть в разі потреби

<b>Несправність</b>	<b>Можлива причина</b>	<b>Вирішення</b>
Прилад не працює	Несправна електрична розетка	Щоб перевірити справність, під'єднайте інший робочий прилад. Якщо розетка не працює, проблему повинен усунути кваліфікований електрик
Немає світла	Прилад не увімкнений	Вимкніть та знову увімкніть прилад
	Освітлення вийшло з ладу	Замініть освітлення
Продукти замерзли у холодильному відділенні	Продукти розміщені занадто близько до задньої стінки холодильника, де температура найнижча	Не розміщуйте продукти, які можуть замерзнути, біля задньої стінки.
	Фрукти або овочі зберігаються у зоні для м'яса/риби (Fresh/Chill)	Використовуйте зону Fresh/Chill лише для м'яса або риби.
Прилад охолоджує надто сильно	Встановлена неправильна температура	Відрегулюйте температурний режим всередині приладу
Тривала робота компресора	Висока температура навколишнього середовища	Тривала робота морозильної камери є нормальною влітку, коли температура навколишнього середовища висока
	В приладі надто багато продуктів	Ознайомтеся з розділом «Зберігання продуктів»
	В прилад поклали теплі продукти	Продукти повинні охолонути перед тим, як покласти їх в прилад
	Двері відкриваються надто часто	Рекомендуємо відкривати дверцята лише тоді, коли потрібно покласти або вийняти продукти.
	Висока температура навколишнього середовища	Тривала робота морозильної камери є нормальною влітку, коли температура навколишнього середовища висока
Дверцята холодильника не закриваються належним чином	Між дверцятами та корпусом є сторонні предмети	Перевірте, чи продукти не перешкоджають зачиненню дверцят
	Прилад встановлено нерівно	Встановіть холодильник рівно
Бічні або зовнішні стінки теплі	Під час роботи приладу тепло відводиться через металеві трубки всередині корпусу	Підвищена температура зовнішніх стінок – це нормально
	У спеку температура зовнішніх стінок підвищується	Забезпечте достатній простір для відведення тепла або встановіть прилад у добре вентиляваному прохолодному місці
Неприємний запах всередині приладу	Харчові продукти з сильним запахом не упаковані належним чином	Ознайомтеся з розділом «Зберігання продуктів»
	Усередині зіпсовані продукти	Заберіть зіпсовані продукти

Несправність	Можлива причина	Вирішення
Неприємний запах всередині приладу	Морозильна камера забруднена	Ознайомтеся з розділом «Очищення та технічне обслуговування»
Конденсат на зовнішній поверхні	Висока вологість повітря у приміщенні	Це нормально. Протріть поверхню сухою м'якою ганчіркою
Надмірна волога всередині приладу	Продукти запаковані неправильно	Ознайомтеся з розділом «Зберігання продуктів»
	Внутрішні частини не були висушені перед розміщенням у приладі	Ознайомтеся з розділом «Очищення та технічне обслуговування»
	Дверцята відкриваються надто часто	Відчиняйте дверцята лише на необхідний час.
	Ущільнювач дверцят нещільно прилягає.	Перевірте стан ущільнювача, очистіть або скоригуйте його.



## 11. ГАРАНТІЇ ВИРОБНИКА

**11.1.** Виробник гарантує нормальну роботу холодильника протягом **60 місяців** з дня продажу через роздрібну торгову мережу за умови дотримання споживачем правил транспортування, зберігання, монтажу та експлуатації.

**11.2.** При відсутності позначки про дату продажу гарантійний термін обчислюється з моменту виготовлення.

**11.3.** У випадку некоректної роботи холодильника з провини виробника протягом гарантійного терміну споживач має право гарантійного ремонту в сервісних центрах, адреси яких вказані в гарантійному талоні та на сайті торгової марки.

**11.4.** При зверненні в сервісний центр слід повідомити:

- Тип несправності.
- Модель приладу.
- Серійний номер (дана інформація розміщена на заводській табличці внизу приладу).

**11.5.** Термін служби холодильника 10 років.

**TO THE BUYERS' ATTENTION!**

To confirm your right to warranty service, we ask you to keep a receipt together with a warranty coupon, which shall be fully filled-in with mandatory indication of the date of sale, signature, and stamp of the store. **Failure to comply with this requirement deprives you of the right to warranty service.**

When purchasing, ask for an inspection of the refrigerator in your presence!

**DEAR BUYER!**

We are grateful that you have selected the **ELEYUS** product. We did our best so you could be satisfied with our choice.

**1. GENERAL INSTRUCTIONS**

**1.1.** Before the installation and operation of the refrigerator, you shall carefully read our recommendations, keeping to which will ensure reliable operation of the appliance. Do not throw out this manual, as with due time it may give answers to the arising questions.

**ATTENTION!**

**BEFORE STARTING ITS OPERATION (ACTIVATION), THE APPLIANCE SHALL BE STORED AT ROOM TEMPERATURE FOR NO LESS THAN TWO HOURS.**

**1.2.** The refrigerator is designed to store food, shall be used exclusively in a household, and meets the requirements of the Technical regulation of low-voltage electrical equipment (Resolution of the Cabinet of Ministers of Ukraine dated December 16, 2015, No. 1067), Technical regulations on electromagnetic compatibility of equipment (Resolution of the Cabinet of Ministers of Ukraine dated December 16, 2015, No. 1077).

**ATTENTION!**

**USAGE OF PRODUCT FOR PURPOSES OTHER THAN HOUSEHOLD IS UNACCEPTABLE!**

**WHEN USING THE REFRIGERATOR FOR OTHER PURPOSES THERE IS A RISK OF GETTING INJURIES AND DAMAGING THE PRODUCT, AND THE WARRANTY WILL NO LONGER BE VALID!**

**1.3.** Unpack and inspect the product. In case of detecting transportation damage, do not connect the refrigerator and contact a sales organization where you purchased the appliance.

**1.4.** Children under 8 and persons with psychological, sensor, mental disorders, or lack of experience may use the appliance only under supervision or after appropriate instruction and when understanding the possible danger.

**1.5.** The refrigerator shall be installed only by a qualified expert or authorized service center expert due to the recommendations provided by the manufacturer with the observance of all norms and laws in this area, as well as requirements of local power supply companies.

**1.6.** The manufacturer shall not be liable for any damages or breakdowns caused by improper installation, operation, or repair of the product.

**1.7.** The manufacturer reserves the right to modify the product to improve its quality and technical parameters.

**1.8.** Technical specifications of the refrigerator are indicated in this user manual and on the label attached to the body.

## 2. TECHNICAL SAFETY RULES

**ATTENTION!**

**IT IS FORBIDDEN TO CONNECT THE REFRIGERATOR TO THE EXTENSION CORD AS WELL AS TO USE FOR CONNECTION OF THE REFRIGERATOR SOCKETS WITHOUT GROUNDING CONTACT. KEEP THE WIRE FROM MECHANICAL AND THERMAL DAMAGE.**

**2.1.** Electrical safety is guaranteed only if there is an effective grounding made by the rules of electrical safety. This is a mandatory requirement. If there are any doubts, contact the installation expert who will check your grounding system. The manufacturer is not liable for the damage caused by lack of grounding or its malfunction.

**ATTENTION!**

**IF THE POWER CORD OF THE REFRIGERATOR IS DAMAGED, IT MUST BE REPLACED BY THE MANUFACTURER, A SERVICE AGENT OR SIMILARLY QUALIFIED PERSONS IN ORDER TO PREVENT DAMAGES**

**2.2.** Installation of the appliance and its service shall be carried out by authorized installation expert, technical service staff.

**2.3.** It is forbidden to change the product design and perform repairs by persons not authorized by the manufacturer.

**2.4.** This appliance is not intended for use at altitudes exceeding 2000 m.

**2.5.** Your refrigerator must never be exposed to direct sunlight.

**ATTENTION!**

**THE APPLIANCE MUST BE AT LEAST 50 CM AWAY FROM STOVES, GAS OVENS AND HEATER CORES**

**2.6.** Please use a dedicated power socket and the power socket shall not be shared with other electrical appliances.

**2.7.** When positioning the appliance, ensure the supply cord is not trapped or damaged.

**2.8.** The plug must be accessible after installation.

**2.9.** Do not pull the power cord when pulling the power plug of the refrigerator. Please firmly grasp the plug and pull out it from the socket directly.

**2.10.** Pull-out plug in case of power failure or cleaning. Do not connect the freezer to power supply within five minutes to prevent damages to the compressor due to successive starts.

**2.11.** In order to avoid danger due to device instability, it must be fixed in accordance with the instructions.

**2.12.** Do not damage the refrigeration circuit.

**2.13.** Keep clean the ventilation openings in the appliance and in the built-in construction.

**2.14.** Do not cover the body or top of the refrigerator with lace. This will affect the performance of your refrigerator.

**2.15.** Do not use electrical appliances on the top of the appliance, unless they are of the type recommended by the manufacturer.

**2.16.** Do not use electrical appliances inside the food storage compartments of the appliance.

**2.17.** Do not place heavy objects on the top of the refrigerator considering that objectives may fall when switching the door, and accidental injuries might be caused.

**2.18.** The gaps between refrigerator doors and between doors and refrigerator body are small, be noted not to put your hand in these areas to prevent from squeezing the finger. Please be gentle when close the refrigerator door to avoid falling articles.

**2.19.** Do not put flammable, explosive, volatile and highly corrosive items in the refrigerator to prevent damages to the product or fire accidents.

**2.20.** Do not allow children to play with the appliance.

**2.21.** Do not allow persons not familiar with this user manual to use the refrigerator without your supervision.

**2.22.** Children aged from 3 years are allowed to load and unload refrigerating appliances. Children are not expected to perform cleaning or user maintenance of the appliance. Very young children (0-3 years old) are not expected to use appliances, young children (3-8 years old) are not expected to use appliances safely without adult

supervision, older children (8-14 years old) and people with disabilities can use appliances safely with appropriate supervision or after detailed explanations of the appliance use. People with disabilities are not expected to use appliances safely without constant supervision.

**2.23.** If the refrigerator is left empty for long periods, switch it off, defrost, clean, dry, and leave the door open to prevent mildew developing within the appliance.

**2.24.** Do not use mechanical devices or other means to accelerate the defrosting process.

**2.25.** Your refrigerator must never be used outdoors or exposed to rain.

**2.26.** The refrigerant isobutane (R600a) is contained within the refrigerant circuit of the appliance, a natural gas with a high level of environmental compatibility, which is nevertheless flammable. Therefore, when the appliance is scrapped, it shall be kept away from any fire source and be recovered by a special recovering company with corresponding qualification other than be disposed by combustion, so as to prevent damage to the environment or any other harm.

**2.27.** In case of an unusual situation, disconnect the device from the electrical network, call the service center, whose phone number is specified in the warranty document.



### 3. BASIC TECHNICAL SPECIFICATIONS

**3.1.** The refrigerator is designed to store food, shall be used exclusively in a household, and meets the requirements of the Technical regulation of low-voltage electrical equipment (Resolution of the Cabinet of Ministers of Ukraine dated December 16, 2015, No. 1067), Technical regulations on electromagnetic compatibility of equipment (Resolution of the Cabinet of Ministers of Ukraine dated December 16, 2015, No. 1077).

**3.2.** The pictures are only for reference. The actual configuration will depend on the physical product.

### 3.3. Construction of the refrigerator:

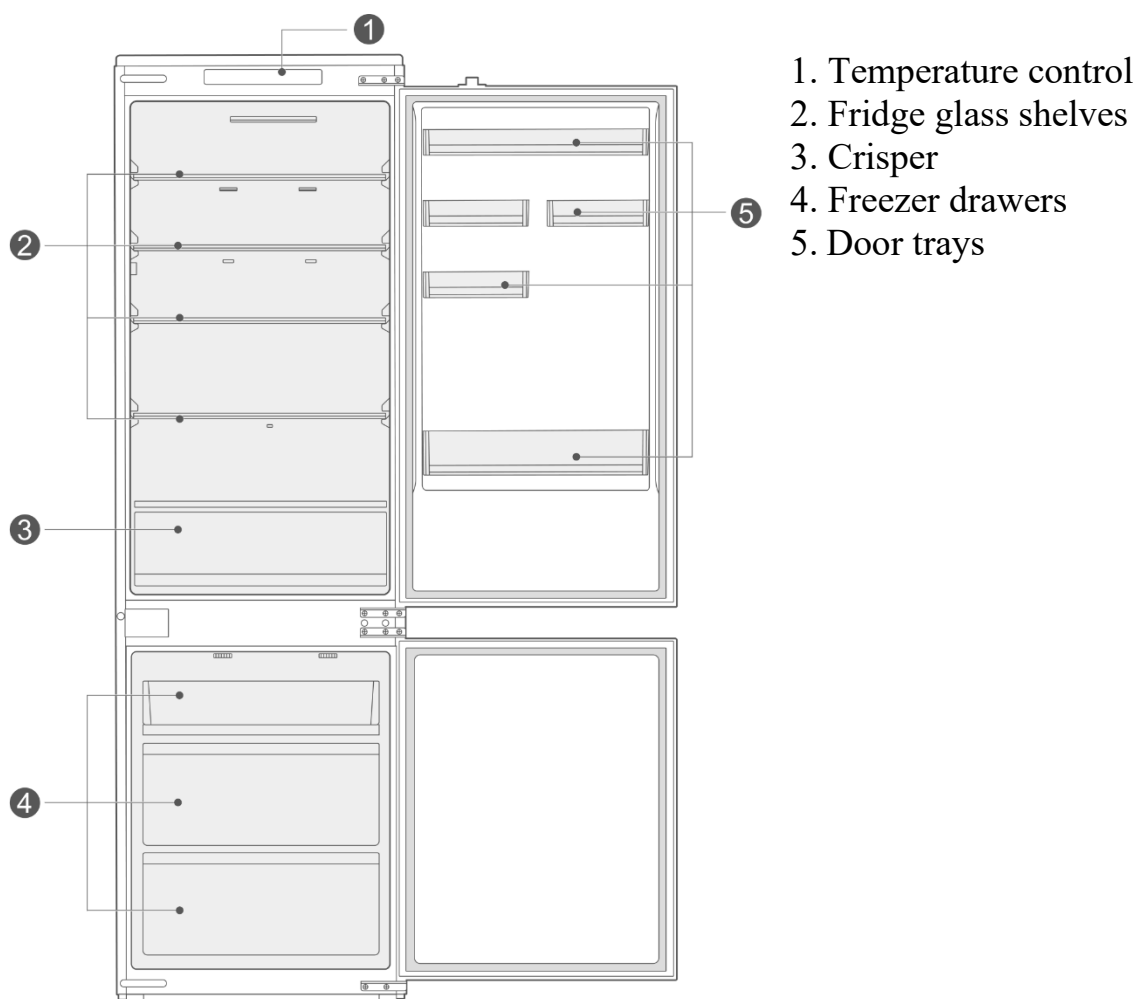

### 3.4. Temperature settings warnings

3.4.1. This appliance is designed to operate in the ambient temperature ranges stated in the standards, according to the climate class. This information is stated on the information label.

3.4.2. It is not recommended to use the refrigerator in an environment that exceeds the specified temperature ranges. This will reduce the cooling efficiency of the appliance.

#### 3.4.3. Climate class:

Climate class	Ambient temperature
T (tropical)	+ 16 °C to + 43 °C
ST (subtropical)	+ 16 °C to + 38 °C
N (temperate)	+ 16 °C to + 32 °C
SN (extended temperate)	+ 10 °C to + 32 °C

### 3.5. Storage conditions and target temperature for different compartment types:



4 star

Freezer at -18 °C or colder and it has the ability of quick freezing a certain amount of food



3 star

Freezer compartment at -18 °C or colder

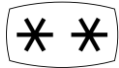

2 star

Freezer compartment at -12 °C or colder



1 star

Freezer compartment with a target temperature and storage conditions of -6 °C

**3.6.** The cooling performance and power consumption of the refrigerator may be affected by the ambient temperature, the door-opening frequency, and the location of the refrigerator. We recommend adjusting the temperature settings as appropriate.



## 4. INSTALLATION

### ATTENTION!

**BEFORE INSTALLATION AND ADJUSTING OF ACCESSORIES, IT SHALL BE ENSURED THAT THE REFRIGERATOR IS DISCONNECTED FROM POWER.**

**4.1.** Remove the exterior and interior packing.

**4.2.** Wipe the outside thoroughly with a soft dry cloth and the inside with a wet, lukewarm cloth.

**4.3.** It is advisable to wait at least 2 hours before connecting the appliance.

**4.4.** Before connecting your refrigerator to the power supply, check that the voltage stated on the rating label of your appliance corresponds to the voltage in your home. A different voltage could damage the appliance.

### ATTENTION!

**THE APPLIANCE MUST BE GROUNDED. THE MANUFACTURER IS NOT RESPONSIBLE FOR DAMAGES THAT MAY OCCUR AS A RESULT OF USAGE WITHOUT GROUNDING.**

**4.5.** The appliance must not be located close to radiators or cookers.

**4.6.** The appliance must never be exposed to direct sunlight.

4.7. When positioning the appliance, ensure the supply cord is not trapped or damaged.

4.8. Make sure the plug is accessible after installation.

4.9. There should be sufficient air circulation around the appliance, the lack of which leads to overheating.

4.10. If the appliance is not level, the doors and seal will not be covered properly. If the device is not level, the door and the seal will not fit. The appliance can be leveled using adjustable feet.

4.11. Spare enough space for convenient opening of the doors.

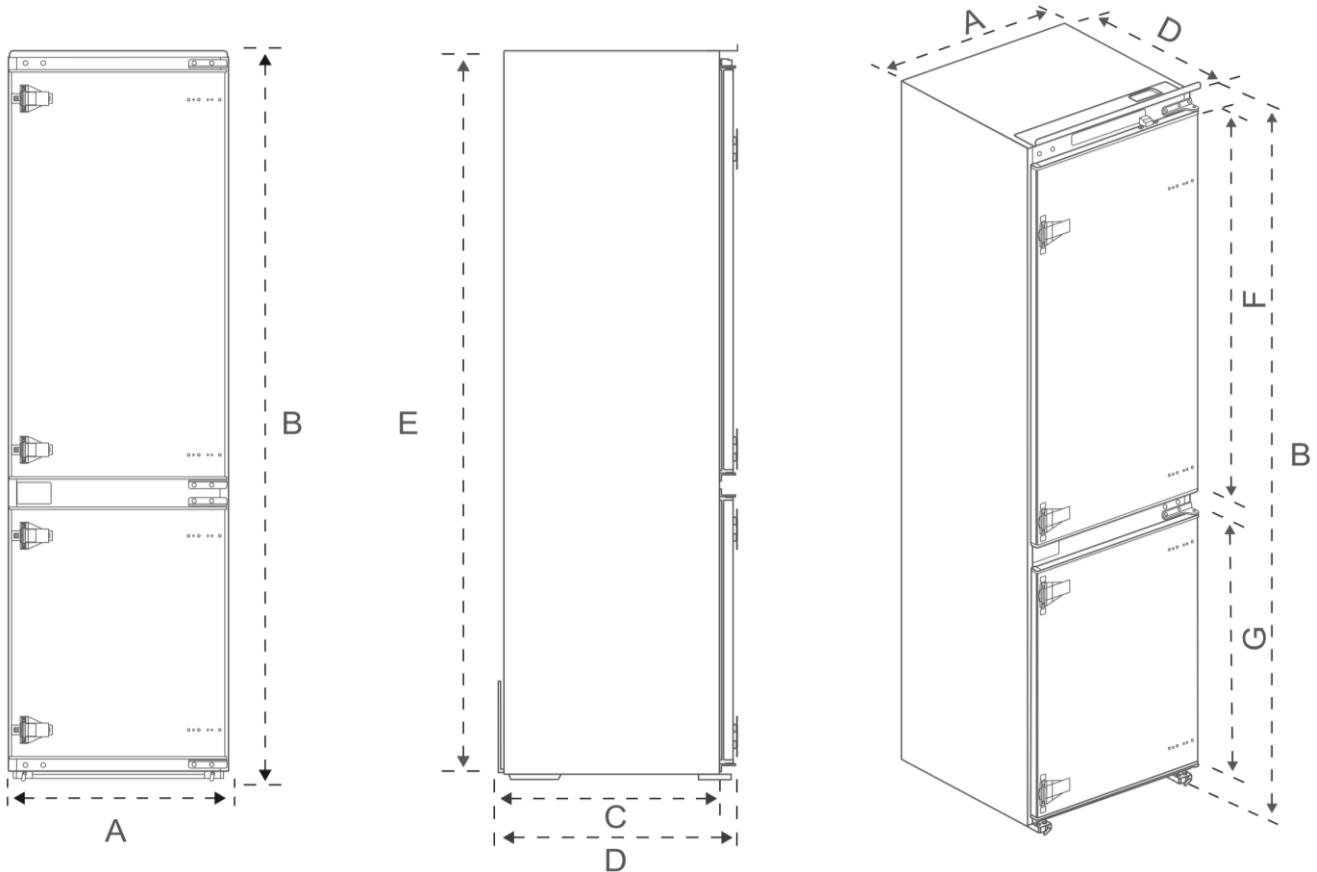

A	B	C	D	E	F	G
690	1953	515	550	1937	1161	621.5

All dimensions in mm.

**ATTENTION!**

**INFORMATION IN THE INSTRUCTION MANUAL IS ONLY FOR REFERENCE.**

**THE PHYSICAL PRODUCT MAY DIFFER.**

## 4.12. Installation in cabinet

### 4.12.1. Cabinet size requirement.

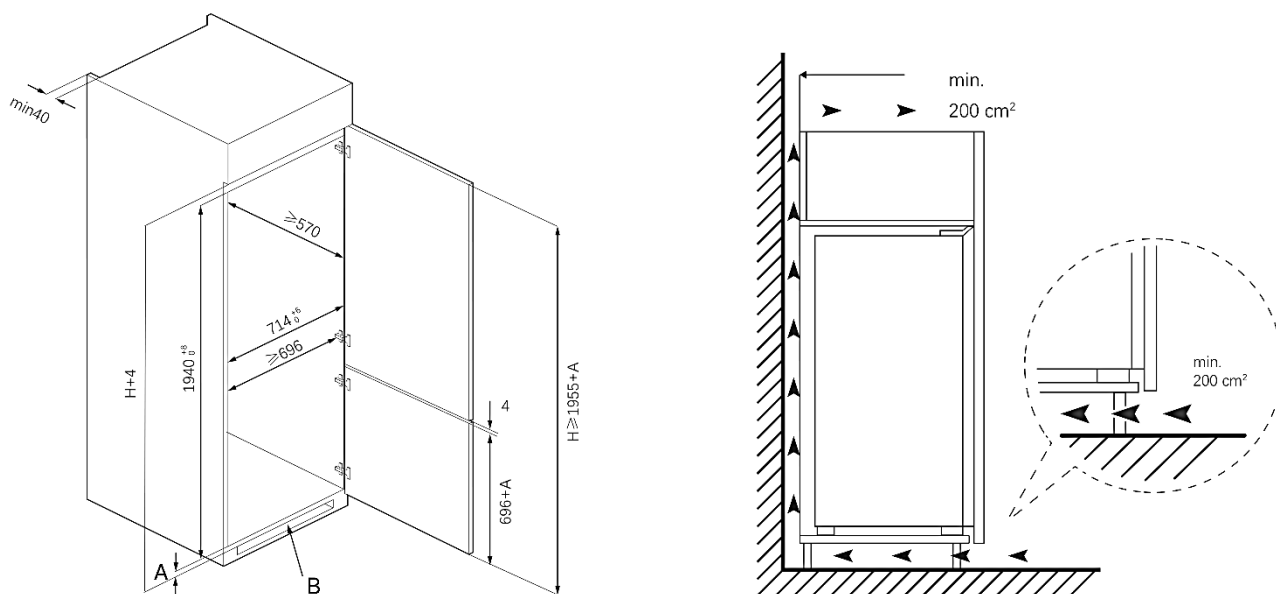

A – Thickness of cabinet plank

B – Cabinet ventilation  $\geq 200 \text{ cm}^3$

4.12.2. Install the 4 fixed blocks in the accessory package on the corresponding sliding rail of the door body. Push the refrigerator into the cabinet and adjust it to ensure that the edges of the top plate fully touch the top edge of the cabinet and the limiting hooks of the support legs fully touch the bottom edge of the cabinet.

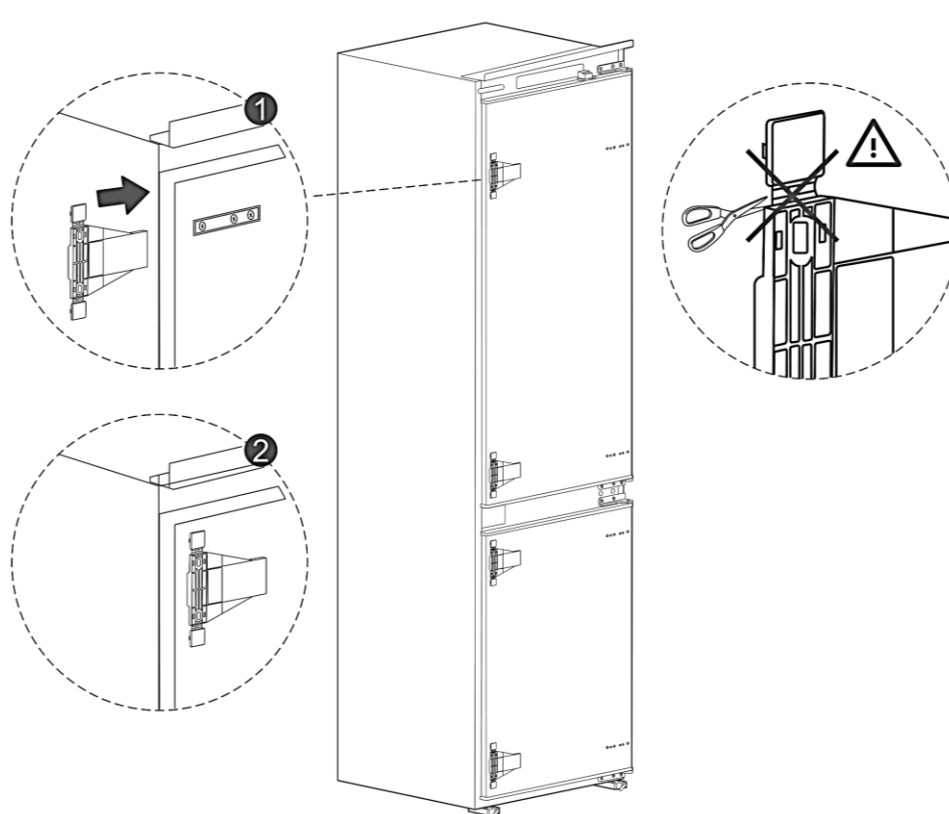

4.12.3. Fix the supporting leg with screws, then install the screw caps.

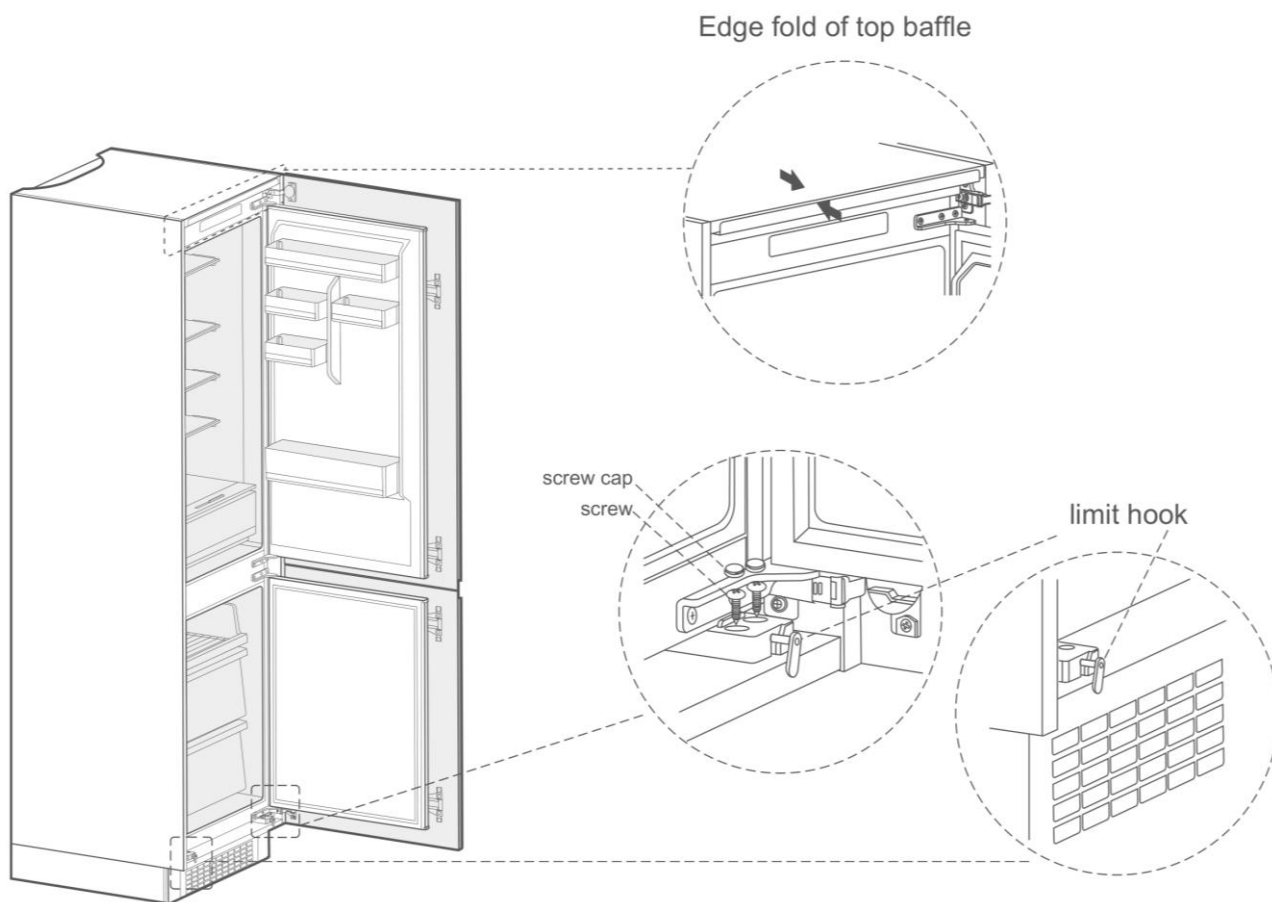

4.12.4. Fix the top baffle to the top of the cabinet inner with screws, then install the screw caps.

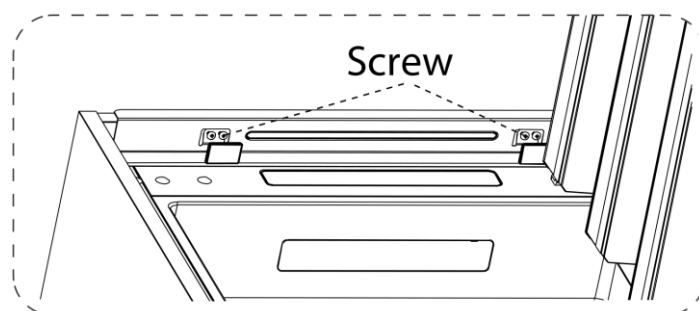

4.12.5. Open the lower door of cabinet the maximum angle, and open the lower door of the refrigerator to the corresponding position. Sliding the block to make sure inner edge align with the lower door edge of refrigerator, then fix the block to the door of cabinet with screw and install screw caps. Fix the upper refrigerator door to the cabinet door in the same way. Exchange the fixed position of the adjustable foot and the bottom hinge, then fix them again.

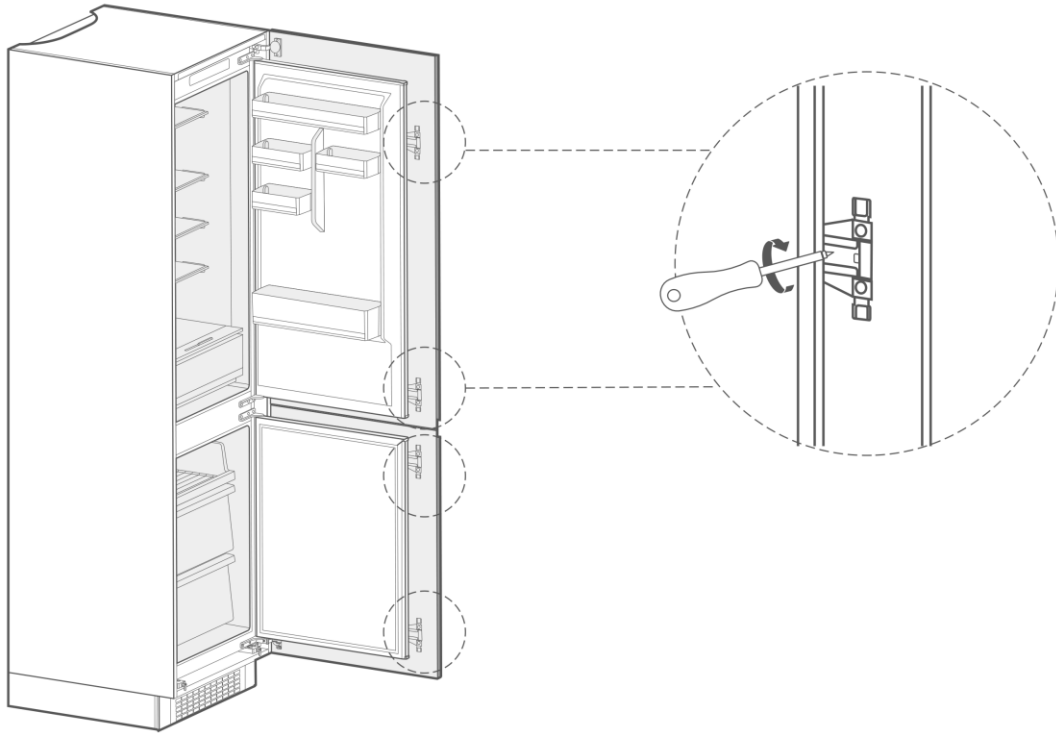

4.12.6. Take out the sealing strip from accessory bag, and press it in the gap between the cabinet and the refrigerator. Installation is completed.

### 4.13. Doors reversal

4.13.1. Parts already mounted on the refrigerator (as shipped):

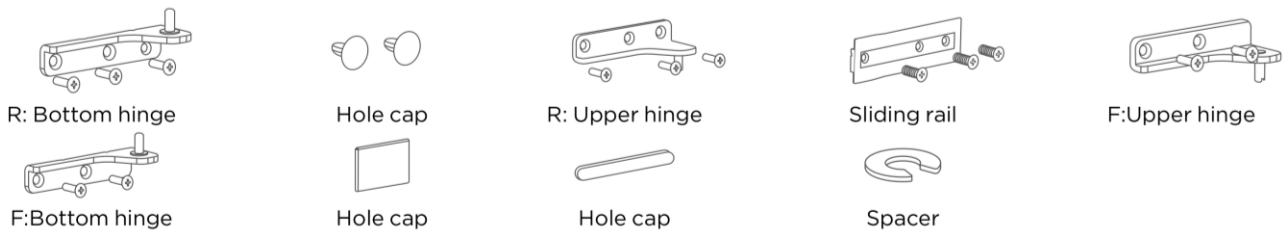

4.13.2. Steps:

1. Power of the refrigerator, and remove all objects from the door trays.
2. Remove the upper hinge and hole caps of refrigerator door.
3. Remove the refrigerator door, the bottom hinge spacer and the hole cover.

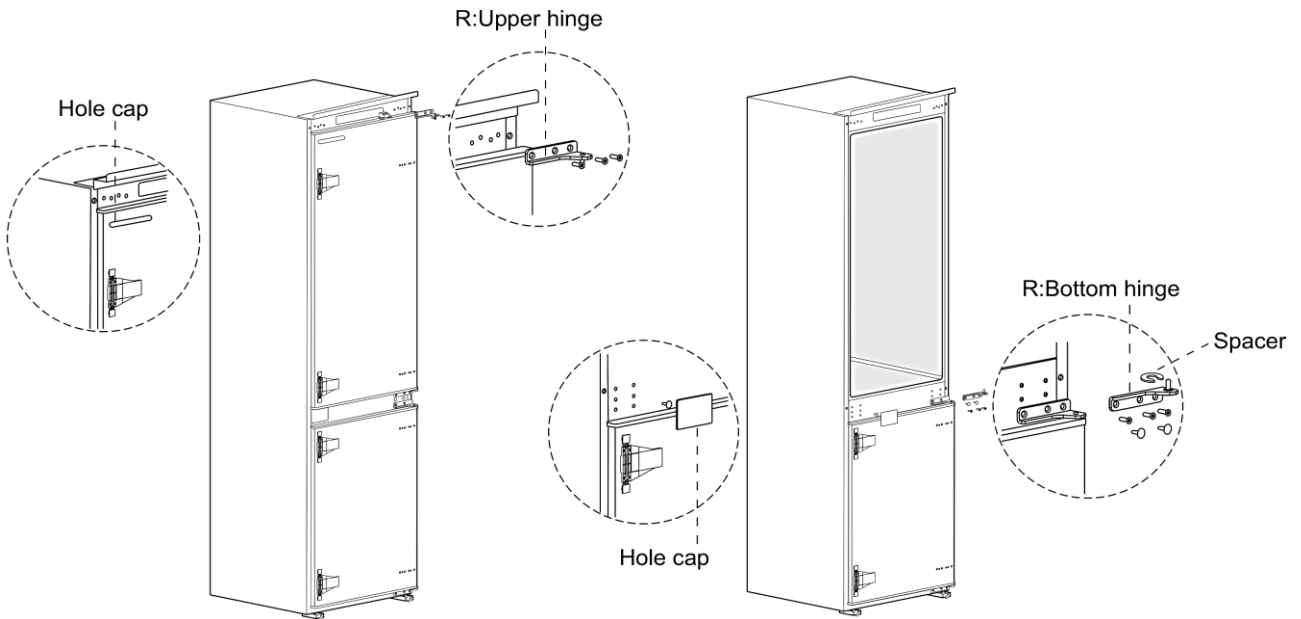

4. Exchange the R: bottom hinge and R: upper hinge, then install them according to below steps, and install the top hole caps.

5. Remove the two fixed blocks of refrigerator door and rotate them for 180° and install them on other side of refrigerator door.

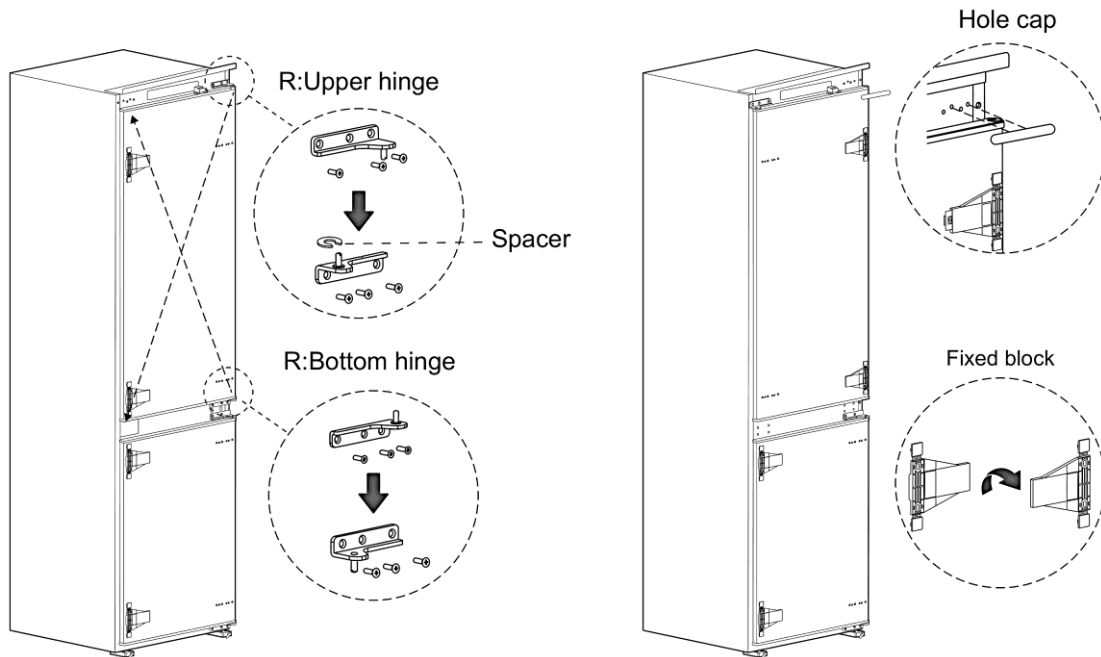

6. Remove the upper hinge of freezer door.
7. Remove the freezer door, the bottom hinge spacer and the hole caps.

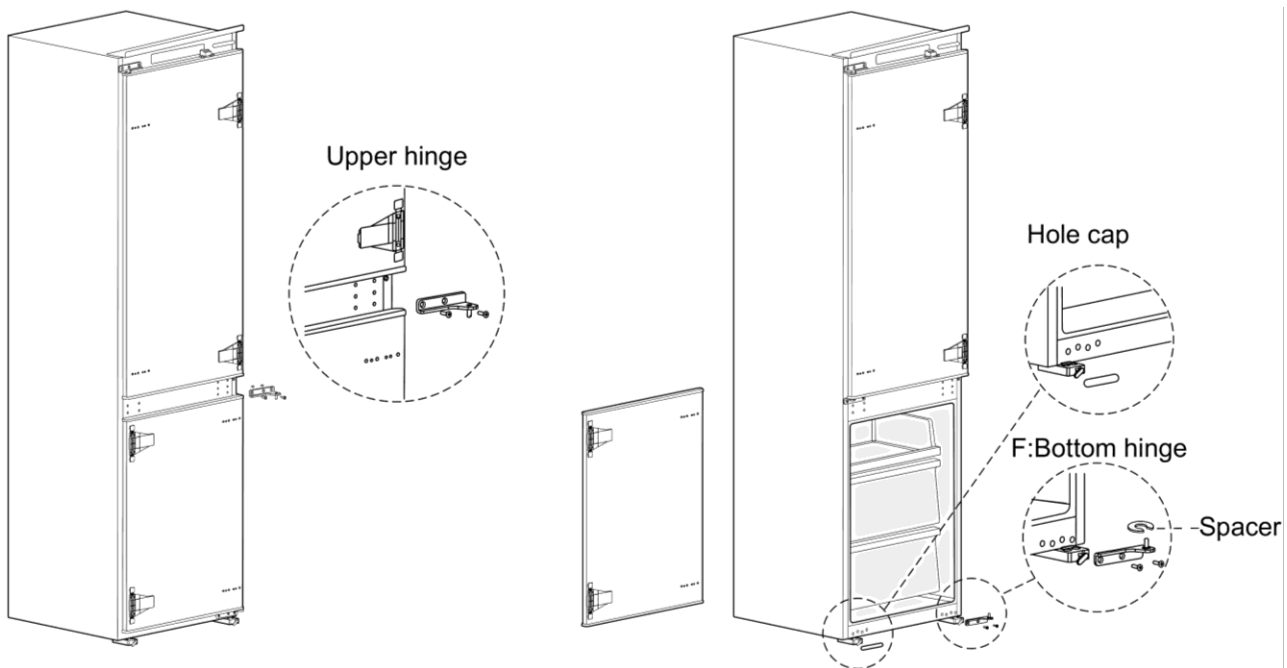

8. Exchange the F: bottom hinge and F: upper hinge, then install them according to below steps, and install the top hole cover and lower hole caps
9. Remove the two fixed blocks of freezer door and rotate them for 180° and install them on other side of freezer door. Doors reversal is finished.

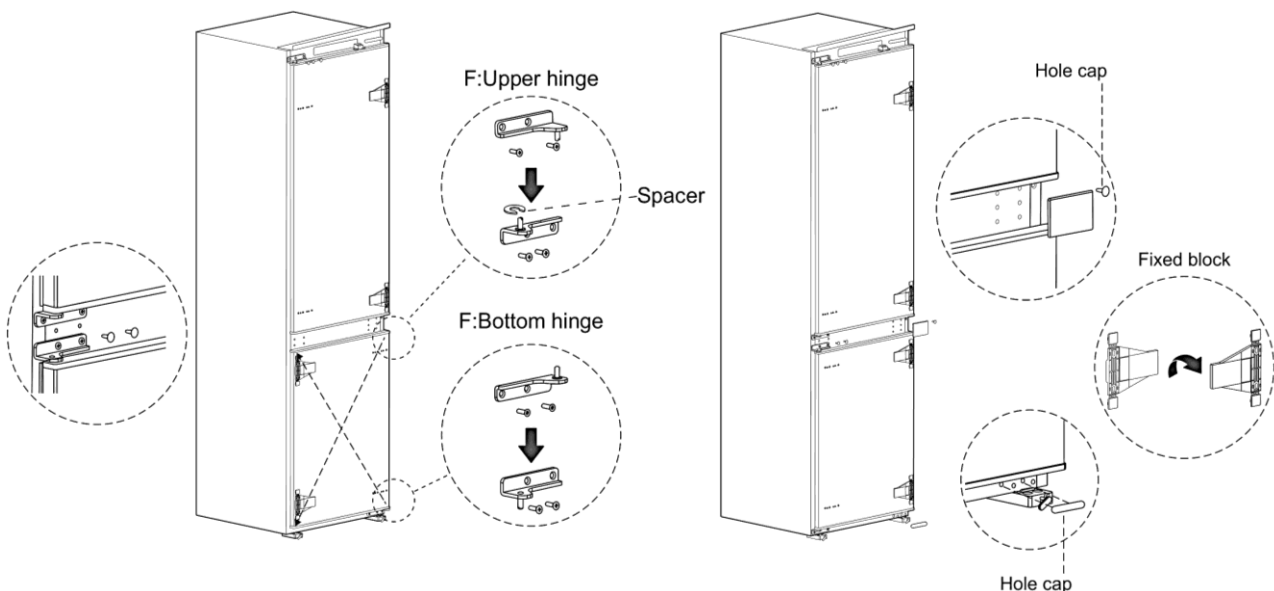

## 5. USING THE APPLIANCE

**5.1.** When first starting-up or after a period out of use, before putting the product in the appliance let it run at least 2-3 hours so the compartment can cool to the appropriate temperature.

**5.2.** Internal lighting may be switched on with a delay of one minute during the first connection of the appliance to the power supply.

**5.3. Control panel.** (The pictures are only for reference. The actual configuration will depend on the physical product.)

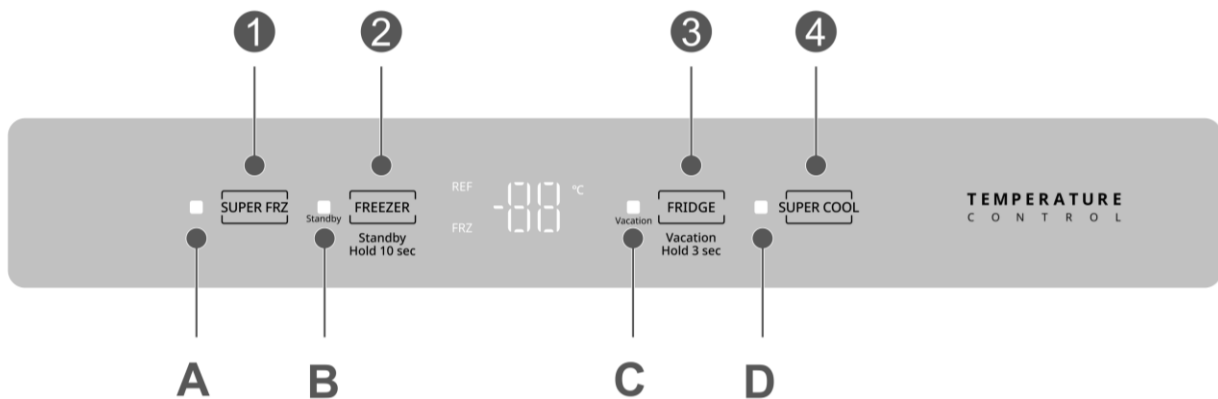

- A – Super freeze mode indicator
- B – Standby indicator
- C – Vacation mode indicator
- D – Super cooling mode indicator

- 1 – Super freeze button
- 2 – Freezer button
- 3 – Fridge button
- 4 – Super cool button

### 5.4. Display

5.4.1. When the refrigerator is powered on for the first time, the display are fully displayed for 3 seconds, the power-on bell ringing at the same time. The digital display area enters the normal operation display.

5.4.2. The default temperature of the refrigerator compartment is 5°C, and the default temperature of the freezer compartment is -20°C.

5.4.3. When adjusting the temperature or setting the mode, the setting takes effect after no operation for 15 seconds, and the digital display area lights off after no operation for another 15 seconds.

5.4.4. When the digital display area lights off, open the door of refrigerator compartment or press any button can illuminate the digital display area.

### 5.5. Temperature setting

5.5.1. Press the FRIDGE button to adjust the temperature of the refrigerator compartment. The digital display area shows the set temperature of the refrigerator compartment (2 ~ 8°C). Each time you press the button, the temperature value is reduced by 1°C. After reaching the lowest temperature, press the button again to cycle to the highest temperature.

5.5.2. Press the FREEZER button to adjust the temperature of the freezer compartment. The digital display area shows the set temperature of the freezer compartment (-24 ~ -16°C). Each time you press the button, the temperature value is reduced by 1°C. After reaching the lowest temperature, press the button again to cycle to the highest temperature.

5.5.3. Temperature adjustments should be made according to the frequency of door openings, the quantity of food kept inside the appliance and the ambient temperature

in the location of your appliance. (The appliance may not operate at the correct temperature if it is particularly hot or if you open the door often).

## **5.6. Standby mode**

5.6.1. Press and hold the FREEZER button 10s to enter the standby mode, and the Standby indicator lights up, others off. The refrigerator stops working.

5.6.2. In standby mode, press and hold the FREEZER button 10s to exit the standby mode, and the digital display area returns to the display state before the standby mode is set.

## **5.7. Super cool mode**

5.7.1. Press the SUPPER COOL button to enter the super cooling mode, and the Super cooling mode indicator lights up. The digital display area shows 2°C.

5.7.2. In the super cooling mode, after pressing the SUPPER COOL button or the FRIDGE button or running for 6 hours, the Super cooling mode indicator lights off and the super cooling mode is exited, the set temperature of the refrigerating chamber will automatically return to that set before entering Super cool mode.

## **5.8. Super freeze mode**

5.8.1. Press the SUPPER FRZ button to enter the super freeze mode, the Super freeze mode indicator lights up, and the digital display area shows -24°C.

5.8.2. In the super freeze mode, press the SUPPER FRZ button or the FREEZER button or run for 40 hours, the Super freeze mode indicator lights off, and the super freeze mode is exited, the set temperature of the freezer chamber will automatically return to that set before entering Super freeze mode.

## **5.9. Vacation mode**

5.9.1. Press and hold the FRIDGE button 3s to enter the vacation mode, and the Vacation mode indicator lights up. The refrigerator compartment is closed, and the digital display area shows "--". The freezer compartment is set to -20°C. The temperature adjustment is not available, and super cooling/super freeze mode cannot be set.

5.9.2. Press and hold FRIDGE button 3s, the Vacation mode indicator lights off, and the vacation mode is exited. The digital display area returns to the display state before the vacation mode is set.

## **5.10. Door open timeout alarm**

5.10.1. When the door of the refrigerator compartment is open for 120s without closing, the buzzer alarms. Close the door or press any button to release the alarm.

## **5.11. Fault indication**

5.11.1. The following warnings appearing on the display indicate corresponding faults of the refrigerator. Though the refrigerator may still have a freezing function with the following faults, the user shall contact maintenance specialist for maintenance, so as to ensure normal use of the refrigerator.

Fault Code	Fault Description
E1	Temperature sensor fault of the refrigerator compartment
E2	Temperature sensor fault of the freezer compartment
E5	Freezer frost sensor fault
E6	Main control PCB and Display PCB Communication fault
E7	Ambient temperature sensor fault
L4	Abnormal freezing fan speed fault
L5	Condenser fan fault
L6	Abnormal condenser fan speed fault



## 6. ACCESSORIES

### ATTENTION!

**ADDITIONAL ACCESSORIES MAY VARY ACCORDING TO THE MODEL OF YOUR APPLIANCE**

### 6.1. Removable shelves in the fridge

The walls of the refrigerator are equipped with a series of runners so that the shelves can be positioned as desired.

As the innermost part of the refrigerator liner where contacting the shelves has a backstop, you shall raise the shelves upward, then you can be able to take it out.

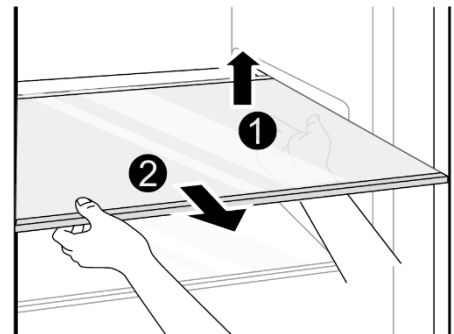

### 6.2. Door balconies

Door balconies can be disassembled for cleaning. According to the direction arrow in the figure below, use both hands to squeeze the tray, and push it upward, then you can take it out.

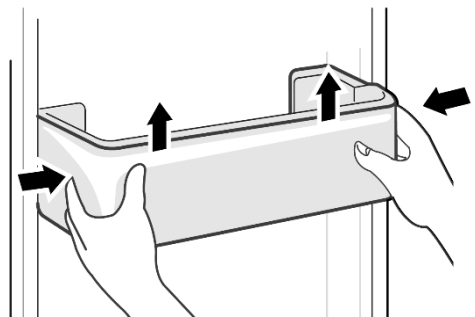

### 6.3. Crisper drawer

To pull out the crisper, you need:

- Pull the drawer to the stopper;
- Raise the front part of the drawer;
- Pull out the crisper completely.

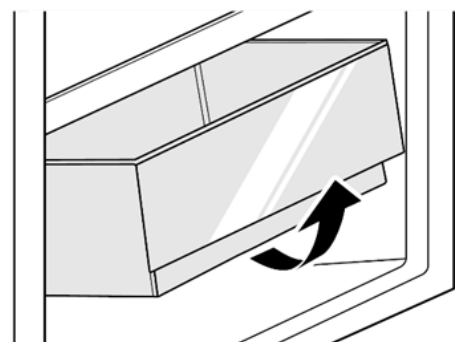

#### 6.4. Ice tray

Fill the ice tray with water and place it in the freezer compartment. After the water has completely frozen, you can twist the tray as shown below to remove the ice cubes

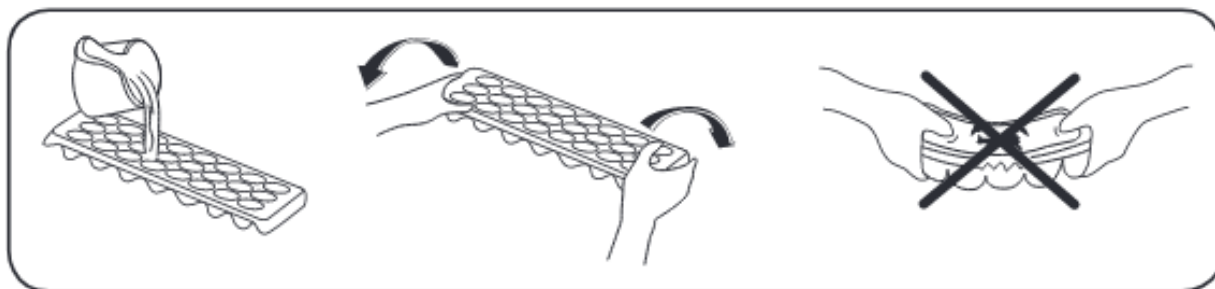

### 7. FOOD STORAGE

#### ATTENTION!

**LET HOT FOODS COOL TO ROOM TEMPERATURE BEFORE PLACING IN THE APPLIANCE**

**7.1.** An evenly filled refrigerator/freezer compartment contributes to optimal energy use.

**7.2.** Do not open the refrigerator door frequently. Open the door only as briefly as necessary to minimize cold loss. Opening the door briefly and closing it properly reduces energy consumption.

**7.3.** The door gaskets of your appliance must be perfectly intact so that the doors close properly and energy consumption is not increased unnecessarily.

**7.4.** To obtain a larger storage space (e.g. for large refrigerated/frozen goods), the middle drawers and shelves can be removed. The top and bottom drawers and shelves should be removed last if necessary.

**7.5.** Allow frozen food to defrost in the refrigeration compartment. The coldness of the frozen food reduces the energy consumption in the refrigerator compartment and thus increases the energy efficiency.

#### 7.6. Fridge compartment

**7.6.1.** Always store liquids in sealed containers in the refrigerator to reduce humidity and avoid the formation of frost. Frost tends to concentrate in the coldest parts of the evaporator and then your appliance will require more frequent defrosting.

**7.6.2.** Storage time for all products depends on the initial quality of the food and an uninterrupted refrigeration cycle before storage into the refrigerator.

**7.6.3.** Consume packaged foods before the recommended expiry date.

**7.6.4.** Do not place food in front of the air flow duct.

**7.6.5.** Make sure that no food is in direct contact with the rear wall of the appliance as frost will appear and packaging will stick to it.

7.6.6. Cooked dishes must remain covered when they are stored in the fridge. Do not place warm foods in the fridge. Place food when it is cool, otherwise the temperature and humidity inside the fridge will increase, reducing the fridge's efficiency.

7.6.7. Meat products should not be stored together with fruits and vegetables to prevent cross-contamination.

7.6.8. We recommend storing meat and cleaned fish in a loose wrapper on the glass shelf just above the crisper where the air is cooler. This provides the best storage conditions. Meat and clean fish (packed in a package or plastic foil) can be placed in the fridge compartment, which can be used in 1-2 days.

7.6.9. Water leaking from meat may contaminate other products in the refrigerator. You need to pack meat products and clean any leakages on the shelves.

7.6.10. Store fruits and vegetables in the crisper containers.

7.6.11. Storing fruit and vegetables separately helps prevent ethylene-sensitive vegetables (green leaves, broccoli, carrot, etc.) from impact of ethylene-releasing fruits (peach, apricot, fig etc.).

7.6.12. Do not place wet vegetables into the refrigerator.

7.6.13. Bananas, potatoes, onions and garlic should not be stored in the fridge.

7.6.14. Butter and cheese should be placed in containers or wrapped in aluminum foil or polythene bags to exclude as much air as possible.

7.6.15. Milk bottle should have a cap and should be stored in the balconies on the door.

7.6.16. Foods should be placed in the refrigerator in closed containers or covered to prevent moisture and odors. The table shows you the most efficient way to store the food in the refrigerator compartment.

Refrigerator compartment	Type of food
Door balconies	Food with natural preservatives, such as jams, juices, drinks, condiments. Do not store perishable foods.
Crisper drawer	Fruits, herbs and vegetables should be placed separately.
Lower shelf	Meat and fish wrapped in plastic foil, bags, or in a meat container
Middle shelf	Dairy products
Top shelf	Cooked food, deli meats
Eggs holder	Eggs

### 7.7. Freezer compartment

7.7.1. The freezer compartment is used for storing frozen food, freezing fresh food, and making ice cubes.

7.7.2. When first starting-up or after a period out of use, before putting the product in the compartment let the appliance run at least 2-3 hours, or for above 4 hours in summer when the ambient temperature is high.

**ATTENTION!****STORAGE OF TOO MUCH FOOD DURING OPERATION AFTER THE INITIAL CONNECTION TO POWER MAY ADVERSELY AFFECT THE FREEZING EFFECT OF THE REFRIGERATOR**

7.7.3. Fresh food should be divided into single portions before freezing.

7.7.4. Wrap and seal fresh food properly before freezing. The packaging should be airtight and shouldn't leak. Special freezer bags, aluminum foil, polythene bags and plastic containers are recommended to use.

7.7.5. It is recommended to mark the freezing date on each individual package in order to keep tab on the storage life and quickly get the right package out of the freezer.

7.7.6. Do not store fresh food next to frozen food as it can thaw the frozen food.

7.7.7. When purchasing frozen food, make sure that it has been stored under appropriate conditions and that the packaging is not damaged.

7.7.8. Do not purchase frozen food in the packaging with humidity signs and abnormal swelling. It is probable that it has been stored at an unsuitable temperature and that the contents have deteriorated.

7.7.9. Frozen food should be transported in appropriate containers and placed in the freezer as soon as possible.

7.7.10. Always follow the manufacturer's instructions on the package when storing frozen food. Food should not be stored for more than 3 months from the date of purchase, if no information is provided.

7.7.11. The storage life of frozen food depends on the room temperature, the thermostat setting, how often the door is opened, the type of food, and the length of time required to transport the product from the shop to your home. Always follow the instructions on the packaging and never exceed the indicated storage life.

7.7.12. Do not store beer, beverage or other fluid contained in bottles or enclosed containers in the freezing chamber of the refrigerator; or otherwise, the bottles or enclosed containers may crack due to freezing to cause damages.

7.7.13. Do not pick foods or containers with wet hands in the freezing chamber when the refrigerator is running, especially metal containers in order to avoid frostbite.

7.7.14. In case of prolonged power failure or malfunction of the appliance, remove the stored frozen food and check whether they are still edible, then store them in a sufficiently cool place or in another appliance.

7.7.15. To defrost food, remove it from the freezer and let it defrost at room temperature or in the refrigerator. To defrost food quickly, you can use the defrost function on your microwave, for example.

7.7.16. If the freezer door has been left open for a long time or hasn't been closed properly, frost will form inside the freezer and can prevent efficient air circulation. Unplug the freezer and wait for it to defrost to fix this problem. Clean the freezer once it has fully defrosted.

**ATTENTION!**

**IF YOU ATTEMPT TO OPEN THE FREEZER DOOR IMMEDIATELY AFTER CLOSING IT, YOU WILL FIND THAT IT WILL NOT OPEN EASILY. THIS IS NORMAL.**

**THE DOOR WILL OPEN EASILY IN A FEW MINUTES AFTER THE COMPARTMENT WILL BE COOLED AND THE PRESSURE INSIDE EQUALIZES**

7.7.17. Consume thawed frozen food within a short time period after defrosting.

7.7.18. Do not refreeze thawed food. This can damage your health and cause such problems as food poisoning.



## **8. CARE AND SERVICE**

**ATTENTION!**

**ALWAYS DISCONNECT THE APPLIANCE FROM THE POWER SUPPLY BEFORE CLEANING.**

**ALLOW AT LEAST 5 MINUTES BEFORE RESTARTING THE APPLIANCE, AS FREQUENT STARTING MAY DAMAGE THE COMPRESSOR.**

### **8.1. Refrigerator cleaning**

8.1.1. The interior of the product should be cleaned regularly to avoid odor.

8.1.2. Remove the food from the refrigerator, cover them and store in a cool place.

8.1.3. Do not use any abrasive cleaners, hard brushes, clean steel balls, wire brushes, abrasives (such as toothpastes), organic solvents (such as alcohol, acetone, Isoamyl acetate, etc.), boiling water, acid or alkaline items, which may damage the fridge surface and interior.

8.1.4. Clean the appliance and the interior accessories with a cloth and lukewarm water (2 tablespoons of baking soda and a 1 l of warm water). For areas that are difficult to clean in the product (such as narrow sandwiches, gaps or corners), it is recommended to wipe them regularly with a soft rag, soft brush, etc. to ensure no contaminants or bacterial accumulation in these areas. Do not wash accessories in a dishwasher.

8.1.5. Make sure that no water enters the lamp or other electrical components.

8.1.6. Wipe the outer surface of the product with a soft cloth dampened with soapy water and then wipe dry.

8.1.7. Clean the door gasket with a soft cloth dampened with soapy water or diluted detergent.

8.1.8. Regularly check the drain in the refrigerator for defrosted water. If necessary, clean the drain. If the drain is blocked, water will collect inside the appliance.

8.1.9. Dusts behind the refrigerator and on the ground shall be timely cleaned to improve the cooling effect and energy saving.

8.1.10. When you have finished cleaning, dry carefully, then load the products and connect the plug to the mains supply with dry hands.

**ATTENTION!**

**CLEAN THE CONDENSER WITH A BRUSH AT  
LEAST ONCE A YEAR.  
THIS WILL HELP YOU TO SAVE ENERGY AND  
INCREASE PRODUCTIVITY OF YOUR  
APPLIANCE. THE POWER SUPPLY MUST BE  
DISCONNECTED DURING CLEANING.**

## **8.2. Defrosting**

8.2.1. The refrigerator with the No Frost system defrosts automatically.

8.2.2. Frost formed due to change of season or temperature may also be manually removed by disconnection of the appliance from power supply. Turn off the appliance and defrost it:

- Remove the food from the freezer, cover them and store in a cool place.
- Never use sharp metal tools to scrape off frost from the evaporator as you could damage it. You can use plastic or wooden ice shovel to eliminate the frost.
- Keep the door open and placing a basin underneath of the appliance to collect the defrost water. Wipe up condensation with a cloth or sponge. Wipe dry the refrigerator compartment.
- When you have finished cleaning, dry carefully, then load the products and connect the plug to the mains supply with dry hands. Put the frozen food back in the freezer compartment.

## **8.3. LED light replacement**

8.3.1. To replace any LED light, please contact the nearest authorized service center. This replacement can only be performed by authorized staff (the numbers and location of LED light may change according to the model).



## **9. TRANSPORTATION**

**9.1.** The original packaging and foam may be kept for future transportation.

**9.2.** Pull the power plug out, insert and fix it into the power plug hook at the rear or on top of the appliance.

**9.3.** Remove all movable parts (shelves, accessories, crispers and so on) or fix them into the appliance against shocks to prevent damages during replacing or transporting.

**9.4.** Move the appliance with more than two people carefully.

**9.5.** Always carry your appliance in the upright position.

**9.6.** Fasten your appliance with thick packaging, bands or strong cords when re-transporting.



## 10. TROUBLESHOOTING

**10.1.** This noise during the operation of the appliance is considered normal:

- Cracking noise occurs when the appliance is cooled or warmed (because of expansion of appliance material).
  - Short cracking noise when the thermostat switches the compressor on/off.
  - Motor noise indicates the compressor is operating normally.
  - The compressor may cause more noise for a short time when it is activated for the first time.
  - Bubbling noise and splash occur by way of the refrigerant flow in the tubes of the system.
  - Water flowing noise by way of the water flowing to the evaporation container.
- This noise is normal during defrosting.

**10.2.** Sounds, which can be easily prevented:

- Noise caused by the appliance which is not level – adjust the position with the adjustable turn-in front feet. Alternatively, place pads made of soft material under the rear rollers, especially when the appliance is placed on tiles.
- Touching the adjacent piece of furniture – move the refrigerator away.
- Creaking of the drawers or shelves – take out and put back the drawer or shelf.
- Sounds of clinking bottles – move bottles apart.

**10.3.** In case of a failure, LED indicators blink. Please contact the manufacturer's service department to identify and eliminate the malfunction.

**10.4.** Please check whether the fault can be fixed yourself. If a problem persists after you have followed all the instructions, please contact the nearest authorized service center.

Problem	Possible cause	Solution
Appliance doesn't work	Mains plug is not plugged in or is loose	Insert mains plug
	Fuse has blown or is defective	Check fuse, replace if necessary
	Socket is defective	Plug another working appliance into the same socket to check it. Mains malfunctions must be corrected by an electrician
Light not on	The appliance is not powered on.	Unplug and re-plug the power cord.
	The light is broken.	Replace the light with a new one.
Fruits or vegetables are frozen	The food been placed at the back of the fridge. The area near the back wall is where the temperatures are coldest.	Not placing food which may freeze easily at the back of the fridge compartment.
	Fruits or vegetables are stored in the Fresh/Chill zone.	The Fresh/Chill zone is only for meat/fish.

<b>Problem</b>	<b>Possible cause</b>	<b>Solution</b>
Fridge/freezer is overcooling	Temperature control is not set correctly.	Set the temperature higher.
Long-time operation of the compressor	High ambient temperature	Long operation of the refrigerator is normal in summer
	It is too much food in the appliance at the same time	Please read the "Food storage" section
	Warm food was placed in the device	Food shall get cool before being put into the appliance
	The doors are opened too frequently	Open the door only as long as necessary
	The frost layer inside is too thick.	Need to defrost.
The refrigerator door can't be properly closed	The freezer door is stuck by food packages	Make sure that the food packages do not prevent the door from closing
	Tilt refrigerator	Readjust the feet
Outer wall is hot	When the appliance is operating, heat is dissipated to the outside through the metal tubes inside the cabinet.	Higher temperature on the outer wall is normal.
	Higher ambient temperatures in the summer cause the temperature of the outer wall to rise.	Increase the heat dissipation space, or put the appliance in a ventilated and cool place.
Excessive smell inside the appliance	Food products with a strong odor are not packaged properly	Please read the "Food storage" section
	Spoiled food	Clean and remove any spoiled food.
	The freezer compartment is dirty	Please read the "Care and service" section
Condensation forms on the outside	Condensation may form when the humidity in the room is high.	This is normal. Wipe off the condensation using a dry cloth.
Excessive moisture inside the device	The products are packaged improperly	Please read the "Food storage" section
	The containers haven't been dried before placing them in the appliance	Please read the "Care and service" section
	Appliance doors open frequently	Open the door only as long as necessary. Room humidity enters the appliance when the doors are opened. Humidity increases faster when the doors are opened more frequently, especially if the room humidity is high.
	The door gasket are not tight.	Check the door gasket, clean or correct position.



## 11. MANUFACTURER WARRANTY

**11.1.** The manufacturer guarantees correct operation of the refrigerator **within 60 months** from the date of sale through the retail network if the consumer adheres to the rules of transportation, storage, installation, and operation.

**11.2.** In case of the absence of a sales date mark, the warranty period is calculated from the manufacture date.

**11.3.** In the case of improper operation of the refrigerator within the warranty period, the consumer has the right to warranty repair at the service centers, addresses of which are indicated in the warranty coupon and on the website of the trademark.

**11.4.** When contacting the service, you should inform:

- Type of malfunction.
- Model of the device.
- Serial number (this information is indicated on the nameplate at the bottom of the appliance).

**11.5.** Life span of the refrigerator – 10 years.

## Інформаційний лист продукції

<b>Найменування або торговельна марка постачальника: ELEYUS</b>					
<b>Місцезнаходження постачальника: 46000, Україна, м. Тернопіль, вул. Поліська, буд. 9</b>					
<b>Ідентифікатор моделі: MRNB2194SE69 I</b>					
<b>Тип холодильного приладу:</b>					
Малошумний прилад:	ні	Тип дизайну:		вбудований	
Прилад для зберігання вина:	ні	Інший холодильний прилад:		так	
<b>Загальні параметри продукції:</b>					
Параметр		Значення		Параметр	
Загальні вимірювання (мм)		Висота	1953	Загальний об'єм (л)	
		Ширина	690		
		Глибина	550		
ЕЕІ (%)		80		Клас енергоефективності	
Рівень акустичного шуму в повітрі (дБ(А) на 1 пВт)		29		Клас рівня акустичного шуму в повітрі	
Річне енергоспоживання (кВт·год/рік)		211		Кліматичний клас	
Мінімальна температура навколишнього середовища (°C), для якої підходить холодильний прилад		+10		Максимальна температура навколишнього середовища (°C), для якої підходить холодильний прилад	
Зимовий режим		ні			
<b>Параметри відділення:</b>					
Тип відділення		Параметри та значення відділення			
		Об'єм відділення (дм <sup>3</sup> або л)	Рекомендований температурний режим для оптимального зберігання продуктів (°C)	Потужність замороження (кг/24 год)	Тип розмороження (авторозмороження = А, ручне розмороження = М)
Для продуктів, що не потребують заморожування	ні	–	–	–	–
Для зберігання вина	ні	–	–	–	–
Для овочів	ні	–	–	–	–
Для свіжих продуктів	так	298	+4	–	А
З температурою близько 0°C	ні	–	–	–	–

0 зірок або для приготування льоду	ні	–	–	–	–
1 зірка	ні	–	–	–	–
2 зірки	ні	–	–	–	–
3 зірки	ні	–	–	–	–
4 зірки	так	105	-18	6	A
3 2-зірковою секцією	ні	–	–	–	–
Зі змінною температурою	ні	–	–	–	–
<b>Для відділень з 4 зірками</b>					
Пристрій швидкого замороження				так	
<b>Параметри джерела світла:</b>					
Тип джерела світла				LED	
Клас енергоефективності				G	
<b>Мінімальний гарантійний строк, запропонований виробником: 60 місяців</b>					
<b>Додаткова інформація (вебсайт постачальника, де міститься інформація про холодильні прилади): <a href="https://eleyus.com/">https://eleyus.com/</a></b>					

### Технічні параметри моделі та їхні задекларовані значення

<b>Загальний опис моделі холодильного приладу, достатній для однозначної та легкої ідентифікації:</b>			
Холодильник вбудований двокамерний. Морозильна камера внизу. Система охолодження No Frost. Загальний об'єм холодильника – 403 л. Об'єм холодильної/морозильної камери – 298/105 л. Зміна напрямку відкривання дверцят. Електронне управління. LED-освітлення. Регульовані полиці. Полиця для пляшок на дверцятах. Регульовані ніжки. Рівень шуму – 29 дБ. Автономне збереження холоду – 11,5 год. Кліматичний клас – SN/N/ST/T (робота при температурі навколишнього середовища від +10 до + 43 °C). Клас енергоефективності – D. 5 років повної гарантії виробника.			
<b>Загальні специфікації продукції:</b>			
Параметр	Значення	Параметр	Значення
Річне споживання енергії (кВт·год/рік)	210,97	EEl (%)	79,8
Стандартне річне споживання енергії (кВт·год/рік)	264,34	Комбінований параметр	1,53
Час підвищення температури (год)	11,50	Коефіцієнт навантаження	1,0
Коефіцієнт втрати тепло крізь дверцята	1,000	Кліматичний клас	SN/N/ST/T
Тип антиконденсаційного нагрівача	відсутній	Рівень акустичного шуму в повітрі (дБ(A) на 1 пВт)	29

**Додаткові специфікації продукції для холодильних приладів, крім малошумних холодильних приладів:**

Параметр	Значення	
Денне споживання енергії при 32 °С (кВт·год/24 год)	0,826	

**Специфікації відділень:**

Параметри та значення відділення								
Тип відділення	Цільова температура (°C)	Об'єм відділення (дм <sup>3</sup> або л)	Потужність замороження (кг/24 год)	Термодинамічний параметр (r <sub>c</sub> )	N <sub>c</sub>	M <sub>c</sub>	Коефіцієнт розмороження (A <sub>c</sub> )	Коефіцієнт вбудованості (B <sub>c</sub> )
Для продуктів, що не потребують заморожування	-	-	-	-	-	-	-	-
Для зберігання вина	-	-	-	-	-	-	-	-
Для овочів	-	-	-	-	-	-	-	-
Для свіжих продуктів	+4	298	-	1,00	75	0,12	1,00	1,02
З температурою близько 0°С	-	-	-	-	-	-	-	-
0 зірок або для приготування льоду	-	-	-	-	-	-	-	-
1 зірка	-	-	-	-	-	-	-	-
2 зірки	-	-	-	-	-	-	-	-
3 зірки	-	-	-	-	-	-	-	-
4 зірки	-18	105	10	2,10	138	0,15	1,10	1,05
З 2-зірковою секцією	-	-	-	-	-	-	-	-
Зі змінною температурою	-	-	-	-	-	-	-	-
Сума об'ємів відділення (відділень) для охолодження та відділення (відділень) не для замороження [л або дм-3]	-	298	-	-	-	-	-	-
Сума об'ємів відділення (відділень) замороження [л або дм-3]	-	105	-	-	-	-	-	-