



*з нами краще*

# ІНСТРУКЦІЯ З ВИКОРИСТАННЯ ПРАЛЬНОЇ МАШИНИ

**WMFC 06 1200 I**  
**WMFC 08 1200 I**



**UA** ПРАЛЬНА МАШИНА

**ENG** WASHING MACHINE

**UA** ІНСТРУКЦІЯ З ВИКОРИСТАННЯ

**ENG** OPERATING MANUAL

**ДО УВАГИ ПОКУПЦІВ!**

Для підтвердження права на гарантійне обслуговування просимо вас зберігати товарний чек разом з гарантійним талоном, який повинен бути повністю заповнений із обов'язково вказаною датою продажу, підписом і штампом магазину. **Невиконання цієї вимоги позбавляє вас права на гарантійне обслуговування.**

Під час купівлі вимагайте провести у вашій присутності огляд пральної машини!

**ШАНОВНИЙ ПОКУПЦЮ!**

Ми вдячні вам за вибір продукції **торгової марки ELEYUS**. Ми доклали усіх зусиль, щоб ви були задоволені нашим виробом.

**1. ЗАГАЛЬНІ ВКАЗІВКИ**

**1.1.** Перед встановленням пральної машини та її експлуатацією необхідно уважно ознайомитися з нашими рекомендаціями, дотримання яких забезпечить надійну роботу пристрою. Не викидайте дану інструкцію, оскільки згодом вона може дати відповіді на питання, що виникнуть.

**УВАГА!**

**ПЕРЕД ПОЧАТКОМ ЕКСПЛУАТАЦІЇ (ВКЛЮЧЕННЯМ) ПРИБАД ПОВИНЕН ЗНАХОДИТИСЯ ПРИ КІМНАТНІЙ ТЕМПЕРАТУРІ НЕ МЕНШЕ ДВОХ ГОДИН.**

**1.2.** Пральна машина призначена для прання білизни, використовується виключно в домашньому господарстві і відповідає вимогам технічного регламенту низьковольтного електричного обладнання (ПКМУ від 16.12.2015 р. №1067), Технічному регламенту з електромагнітної сумісності обладнання (ПКМУ від 16.12.2015 р. №1077)

**УВАГА!**

**ЗАСТОСУВАННЯ ВИРОБУ В ЦІЛЯХ, ЩО ВІДРІЗНЯЮТЬСЯ ВІД ПОБУТОВИХ, НЕПРИПУСТИМЕ! ПРИ ВИКОРИСТАННІ ПРАЛЬНОЇ МАШИНИ ДЛЯ ІНШИХ ЦІЛЕЙ ВИНИКАЄ РИЗИК ПОШКОДЖЕННЯ МАЙНА, А НА ВИРІБ НЕ БУДЕ РОЗПОВСЮДЖЕНА ГАРАНТІЯ!**

**1.3.** Розпакуйте і огляньте виріб. У випадку виявлення транспортних пошкоджень не підключайте пральну машину і зверніться в торгову організацію, де ви придбали прилад.

**1.4.** Діти до 8 років та особи із психічними, сенсорними або ментальними вадами, або з браком досвіду, можуть користуватися приладом лише під наглядом, або якщо вони пройшли підготовку з користування приладом та розуміють можливу небезпеку.

**1.5.** Пральна машина має бути встановлена тільки кваліфікованим спеціалістом або спеціалістом авторизованого сервісного центру відповідно до рекомендацій виробника з дотриманням усіх норм і законодавства в даній сфері, а також вимог місцевих електро- і водопостачальних компаній.

**1.6.** Виробник не несе відповідальності за будь-які пошкодження та поломки, що пов'язані з неправильним встановленням, експлуатацією та ремонтом виробу.

**1.7.** Виробник залишає за собою право модифікації виробу з метою покращення його якості та технічних параметрів.

**1.8.** Технічні характеристики приладу вказані в даній інструкції та на етикетці, закріпленій на корпусі.

## 2. ПРАВИЛА ТЕХНІКИ БЕЗПЕКИ

**УВАГА!**

**ЗАБОРОНЯЄТЬСЯ ВИКОРИСТОВУВАТИ ДЛЯ ПІД'ЄДНАННЯ РОЗЕТКИ БЕЗ ЗАЗЕМЛЮЮЧОГО КОНТАКТУ. ОБЕРІГАЙТЕ ЕЛЕКТРОШНУР ВІД МЕХАНІЧНИХ І ТЕРМІЧНИХ УШКОДЖЕНЬ.**

**2.1.** Прилад може використовуватися тільки після під'єднання кваліфікованим спеціалістом.

**2.2.** Електрична безпека гарантована тільки при наявності ефективного заземлення, виконаного відповідно до правил електричної безпеки. Ця вимога обов'язково повинна дотримуватися. Якщо виникли сумніви, зв'яжіться з фахівцем з установки, який перевірить вашу систему заземлення. Виробник не несе відповідальність за збиток, викликаний відсутністю заземлення або його несправністю.

**2.3.** Встановлення приладу та його техобслуговування має виконуватися кваліфікованим спеціалістом з монтажу, персоналом технічної служби.

**2.4.** Не залишаєте працюючий прилад без нагляду.

**2.5.** Не дозволяйте дітям гратися з приладом.

**2.6.** Не дозволяйте особам, не ознайомленим з цією інструкцією, користуватися пральною машиною без вашого нагляду.

**2.7.** Забороняється зміна конструкції виробу і ремонт особами, не уповноваженими виробником на обслуговування.

**2.8.** Не встановлюйте машину на килим чи подібні поверхні, це порушить вентилявання основи.

**2.9.** Під час підведення води до вашої машини користуйтеся тільки новим шлангом подавання води. Ніколи не користуйтеся старими чи пошкодженими шлангами.

**2.10.** Для нормальної роботи машини необхідно забезпечити температуру в приміщенні в межах 15-25 °С.

**2.11.** Пральна машина може містити певну кількість води, що зумовлено процедурами перевірки якості на виробництві. Це не впливає на функціонування приладу.

**2.12.** Не перевищуйте значення максимального завантаження для вибраної програми прання.

**2.13.** У жодному разі не намагайтеся силоміць відкрити дверцята пральної машини, коли вона працює.

**2.14.** Якщо дверцята не відчиняються, не намагайтеся прикласти до них зусиль, негайно зверніться до сервісного центру виробника для проведення ремонту.

**2.15.** Не дозволяйте дітям торкатися скляних дверцят пристрою під час його роботи. Поверхня дуже нагрівається, і це може спричинити пошкодження шкіри.

**2.16.** При довготривалій відсутності (відряджені, відпустці тощо) відключайте пральну машину від електричної мережі. Також рекомендовано залишати дверцята відкритими для запобігання накопиченню вологи всередині пральної машини.

**2.17.** Не перевертайте машину догори дном або набік.

**2.18.** Не піднімайте пральну машину, тримаючись за дверцята або відсік для мийного засобу. Переміщувати машину мають щонайменше 2 особи.

**2.19.** При виникненні нестандартної ситуації відключить прилад від мережі, перекрийте подачу води і подзвоніть в сервісний центр, телефон якого вказаний в гарантійному документі.



### 3. ОСНОВНІ ТЕХНІЧНІ ХАРАКТЕРИСТИКИ

**3.1.** Пральна машина призначена для прання білизни, використовується виключно в домашньому господарстві і відповідає вимогам технічного регламенту низьковольтного електричного обладнання (ПКМУ від 16.12.2015 р. №1067), Технічному регламенту з електромагнітної сумісності обладнання (ПКМУ від 16.12.2015 р. №1077).

**3.2.** Цей посібник призначено для декількох моделей машин, тому придбаний прилад може не мати певних характеристик, які описані у цьому посібнику. Тому, дуже важливо звертати увагу на всі значення під час ознайомлення з інформацією посібника користувача.

### 3.3. Будова пральної машини:

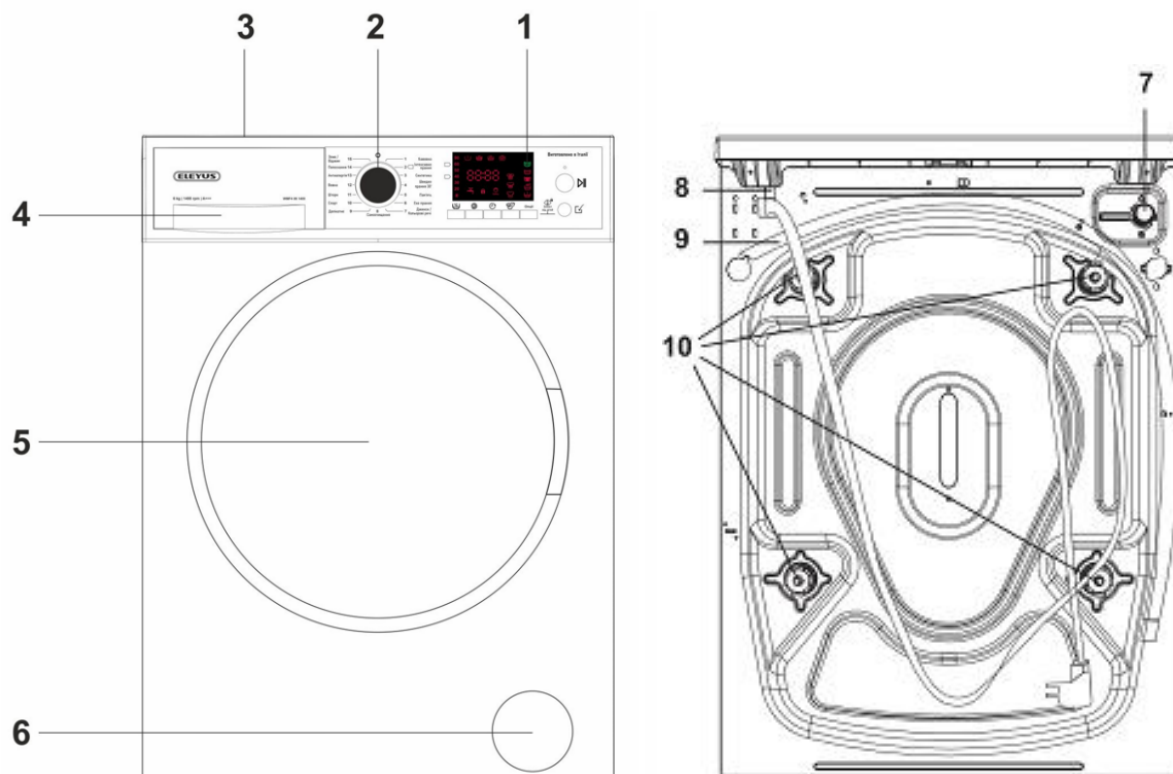

1. Панель керування з електронним дисплеєм чи світлодіодними індикаторами.
2. Кругова шкала вибору програм
3. Верхня кришка
4. Висувний відсік для мийного засобу
5. Барабан
6. Кришка фільтра насоса
7. Клапан патрубка подавання води
8. Кабель живлення
9. Зливний шланг
10. Транспортні гвинти

### 3.4. Таблиця технічних характеристик пральних машин:

Характеристика/ Модель	WMFC 06 1200 I	WMFC 08 1200 I
Максимальний об'єм сухої білизни (кг)	6	8
Кількість обертів віджимання (об/хв)	1200	1200
Кількість програм	15	
Максимальна потужність (Вт)	2200	2200
Робоча напруга/частота (В/Гц)	220 – 240 В, 50 Гц	
Сумарний струм (А)	10	
Тиск води (МПа)	Максимальний-1 МПа, мінімальний-0,01 МПа	
Габаритні розміри (мм) В х Ш х Г	842x596x438	842x596x505



## 4. ВСТАНОВЛЕННЯ МАШИНИ

**УВАГА!**

**ПЕРЕД ПОЧАТКОМ ВИКОРИСТАННЯ ПРАЛЬНОЇ МАШИНИ ЗНІМІТЬ 4 ТРАНСПОРТНІ ГВИНТИ Й ГУМОВІ ПРОКЛАДКИ ІЗ ЗАДНЬОЇ ЧАСТИНИ МАШИНИ. ЯКЩО ТРАНСПОРТНІ ГВИНТИ НЕ ЗНЯТИ, ВОНИ МОЖУТЬ СПРИЧИНИТИ ЗНАЧНУ ВІБРАЦІЮ, ШУМ, ВИХІД МАШИНИ З ЛАДУ ТА ПРИЗВЕСТИ ДО СКАСУВАННЯ ГАРАНТІЇ.**

4.1. Для розташування машини слід обирати місце, де в неї буде зручно складати й виймати одяг.

4.2. Не розміщуйте машину в місці, де температура повітря може падати нижче від 0 °С.

4.3. Розташуйте машину поблизу до водяного крана та зливу.

4.4. Не беріться за дверцята чи панель, щоб перемістити машину.

4.5. Встановлюючи машину на місце, не допускайте перегину впускного та випускного шлангів. Переконайтесь також у тому, що машина не стоїть на електричному кабелі.

4.6 Не встановлюйте машину на килим чи подібні поверхні, це порушить вентилявання основи.

4.7. Відрегулюйте ніжки машини так, щоб вона не хиталась і стояла по рівню. Правильне розташування машини має забезпечувати безперешкодне відчинення та зачинення дверцят.

4.9. Під час очищення поверхні, на якій стоїть прилад, подбайте про те, щоб не порушити розміщення пральної машини.



## 5. ПІДКЛЮЧЕННЯ ДО ВОДОПОСТАЧАННЯ

**УВАГА!**

**ПЕРЕД ПОЧАТКОМ ВИКОРИСТАННЯ ПРАЛЬНОЇ МАШИНИ ЗНІМІТЬ 4 ТРАНСПОРТНИХ ГВИНТИ Й ГУМОВІ ПРОКЛАДКИ ІЗ ЗАДНЬОЇ ЧАСТИНИ МАШИНИ. ЯКЩО ТРАНСПОРТНІ ГВИНТИ НЕ ЗНЯТИ, ВОНИ МОЖУТЬ СПРИЧИНИТИ ЗНАЧНУ ВІБРАЦІЮ, ШУМ, ВИХІД МАШИНИ З ЛАДУ ТА ПРИЗВЕСТИ ДО СКАСУВАННЯ ГАРАНТІЇ.**

5.1. Переконайтесь у тому, що мережа водопостачання придатна для встановлення пральної машини. Крім того, на вводі в помешкання

рекомендується встановити фільтр, щоб забруднення, які можуть міститись у воді (пісок, глина, іржа тощо) не пошкодили машину, а також щоб уникнути зайвих слідів на одязі після прання.

**5.2.** Не використовуйте впускний шланг від старої машини. Замість нього слід встановити впускний шланг, який входить у комплект нової машини. Якщо шланг, який використовується для підключення машини, новий чи тривалий час не використовувався, то перед підключенням машини слід протягом деякого часу пропустити через нього воду. Під'єднайте впускний шланг безпосередньо до водяного крана. Тиск води в крані має становити від 0,01 МПа до 1,0 МПа. Якщо тиск може перевищувати максимально допустиме значення, перед впускним шлангом слід встановити редуктор тиску.

**5.3.** Під'єднавши шланг, слід повністю відкрити водяний кран і перевірити герметичність з'єднання. Щоб вберегти машину від можливого прориву води, перекривайте водяний кран по завершенні кожної програми прання.

**5.4.** Зважайте на позначення, нанесені на шланг подавання води! Якщо моделі мають позначку 25 °С, температура води може становити щонайбільше 25 °С (холодна вода). Для всіх інших моделей шлангів температура гарячої води не повинна бути більше 60 °С.

**5.5.** Випускний шланг можна під'єднати або безпосередньо до каналізаційної труби, або до патрубку сифона мийки. Якщо у комплект входить спеціальна вигнута трубка, відпрацьовану воду можна випускати безпосередньо у мийку, зачепивши вигнуту трубку за край мийки. Випускний шланг має бути під'єднано на висоті не більш ніж 100 см над підлогою.

**5.6.** Вирівняйте пральну машину по рівню за допомогою регульованих ніжок. Після вирівнювання зафіксуйте ніжки стопорними гайками.

**5.7.** Максимальна відстань до точок приєднання вказана на малюнку.

**5.8.** Не торкайтеся зливного шланга під час роботи пральної машини. Високі температури можуть спричинити опіки.

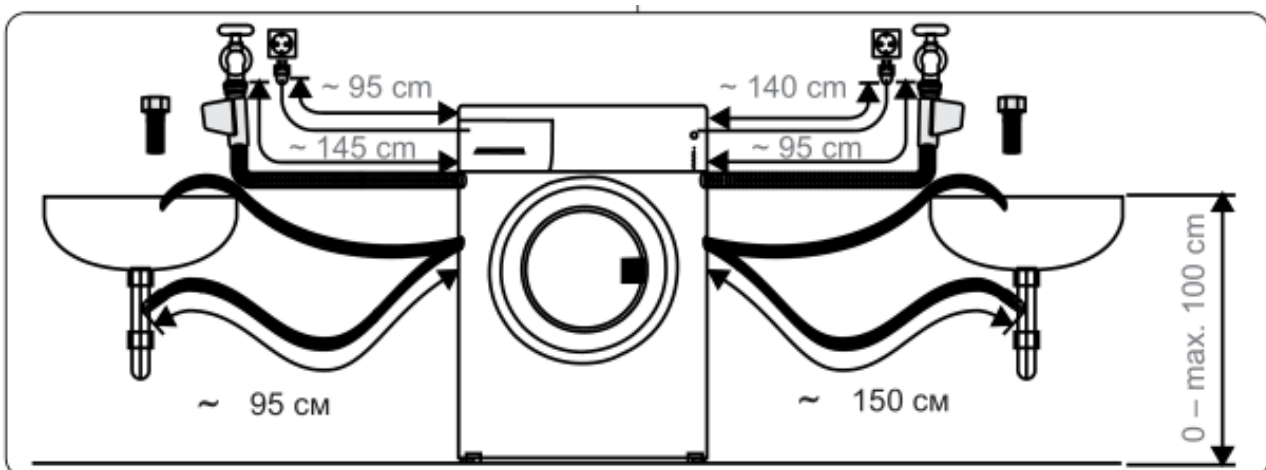



## 6. ПІДКЛЮЧЕННЯ ДО ЕЛЕКТРОМЕРЕЖІ

**УВАГА!**

**ПРАЛЬНА МАШИНА МАЄ ОBOB'ЯЗКОВО БУТИ ЗАЗЕМЛЕНОЮ. У РАЗІ ВВІМКНЕННЯ В МЕРЕЖУ БЕЗ ЗАЗЕМЛЕННЯ ВИРОБНИК НЕ НЕСЕ ВІДПОВІДАЛЬНОСТІ ЗА НЕСПРАВНОСТІ, ЯКІ МОЖУТЬ БУТИ ЦИМ ВИКЛИКАНІ.**

**6.1.** Приєднання приладу до мережі живлення повинно виконуватися кваліфікованим спеціалістом за умови дотримання діючих норм та правил.

**6.2.** Пральна машина має I клас електричної безпеки та розрахована на підключення до джерела живлення 220-240 В, 50 Гц.

**УВАГА!**

**ВЕЛИЧИНА СТРУМУ ДЛЯ ЗАБЕЗПЕЧЕННЯ НОРМАЛЬНОЇ РОБОТИ ПРАЛЬНОЇ МАШИНИ ПОВИННА БУТИ НЕ МЕНШЕ 10 А. ЯКЩО ВЕЛИЧИНА СТРУМУ МЕНШЕ 10 А, НЕОБХІДНО ВИКЛИКАТИ КОМПЕТЕНТНОГО ЕЛЕКТРИКА ДЛЯ ЗАМІНИ ЕЛЕКТРОПРОВОДКИ.**

**6.3.** Не під'єднуйте пральну машину до електромережі за допомогою подовжувача.

**6.4.** Не під'єднуйте пошкоджену вилку до розетки.

**6.5.** У разі від'єднання вилки від розетки за жодних умов не тягніть за кабель. Завжди тримайтеся за вилку.

**6.6.** Ніколи не торкайтеся шнура живлення/вилки мокрими руками, оскільки це може спричинити коротке замикання або ураження електричним струмом.

**6.7.** Уникайте контакту з пральною машиною, якщо ваші руки або ноги мокрі.

**6.8.** Пошкоджений шнур живлення/вилка можуть призвести до виникнення пожежі або ураження електричним струмом. У разі пошкодження шнура живлення/вилки потрібно виконати їх заміну, яку має здійснювати тільки кваліфікований робітник.



## 7. ПІДГОТОВКА ДО ВИКОРИСТАННЯ

**7.1.** Перед першим використанням:

7.1.1. Перевірте чи знято транспортні гвинти пральної машини.

7.1.2. Перевірте відповідність підключень води і електричного струму характеристикам, зазначеним в рекомендаціях щодо встановлення цієї пральної машини.

7.1.3. Зніміть всі пакувальні матеріали всередині пристрою.

7.1.4. Встановіть фільтр для пом'якшення води при потребі.



## 8. ВИКОРИСТАННЯ ПРАЛЬНОЇ МАШИНИ

### 8.1. Підготовка і завантаження білизни

8.1.1. Дотримуйтеся інструкцій щодо догляду за одягом, які зазначені на етикетках.

8.1.2. Посортуйте речі для прання відповідно до типу тканини (бавовна, синтетика, делікатні тканини, шерсть тощо), температури прання (у холодній воді, за 30°, 40°, 60°, 90°) і за ступенем забруднення (легкі забруднення, плями, значні забруднення).

8.1.3. Не варто прати кольорову та білу білизну разом. Темний одяг може містити надлишки барвника, декілька перших разів його варто прати окремо.

8.1.4. Переконайтеся, що одяг не має металевих матеріалів ззовні або в кишенях; їх обов'язково потрібно вийняти.

**УВАГА!**

**ГАРАНТІЯ НЕ ПОШИРЮЄТЬСЯ НА НЕСПРАВНОСТІ, ОБУМОВЛЕНІ ПОШКОДЖЕННЯМ МАШИНИ СТОРОННІМИ МАТЕРІАЛАМИ.**

8.1.5. Застебніть усі блискавки, гачки й петлі.

8.1.6. Зніміть металеві або пластмасові гачки зі штор або покладіть їх у мішечок для прання.

8.1.7. Виверніть назовні штани, трикотажний одяг, футболки й сорочки.

8.1.8. Шкарпетки, хустинки й інші дрібні предмети рекомендовано прати в мішечку для прання.

8.1.9. Нижче наведені пояснення значків які розміщуються на етикетках одягу:

 Можна відбілювати	 Не використовувати відбілювачі	 Стандартне прання	 Максимальна температура прасування – 150°C	 Максимальна температура прасування – 200 °C
 Можна чистити в хімчистці	 Хімчистка не дозволяється	 Сушити на горизонтальній поверхні	 Сушити без віджиму	 Вивісити для сушіння
 Хімчистка з вуглеводнем і трифтортрихлор метаном	 Хімчистка з вуглеводнем і хлоретиленом	 Хімчистка з розчинником будь-якого типу	 Не можна сушити і віджимати в пральній машині	 Не прасувати

**УВАГА!**

**УНИКАЙТЕ ПЕРЕВАНТАЖЕННЯ БАРАБАНА,  
ОСКІЛЬКИ ЦЕ ПРИЗВЕДЕ ДО НЕЗАДОВІЛЬНИХ  
РЕЗУЛЬТАТІВ ПРАННЯ ТА СПРИЧИНИТЬ ЗМИНАННЯ  
БІЛИЗНИ.**

8.1.8. Нижче наведена приблизна вага стандартних речей:

<b>Тип білизни</b>	<b>Вага (г)</b>
Махровий халат	1200
Махровий рушник	900
Покривало	700
Піжама	500
Скатертина	250
Наволочка та рушники	200
Нижня білизна	100

**УВАГА!**

**ПЕРЕД ТИМ, ЯК ЗАКРИТИ ДВЕРЦЯТА,  
ПЕРЕКОНАЙТЕСЯ, ЩО ЧАСТИНА ОДЯГУ НЕ  
ЗАЛИШАЄТЬСЯ НА УЩІЛЬНЮВАЧІ. ЦЕ МОЖЕ  
ПОШКОДИТИ УЩІЛЬНЮВАЧ.**

**УВАГА!**

**ПЕРЕКОНАЙТЕСЯ В ТОМУ, ЩО ДВЕРЦЯТА  
ЦІЛКОВИТО ЗАКРИТІ, ІНАКШЕ ПРОГРАМА НЕ  
ЗАПУСТИТЬСЯ.**

## **8.2. Додавання пральних засобів**

8.2.1. Нижче зображена конструкція і призначення відділень лотка для пральних засобів:

(\*) Технічні характеристики можуть відрізнятися залежно від моделі придбаної машини.

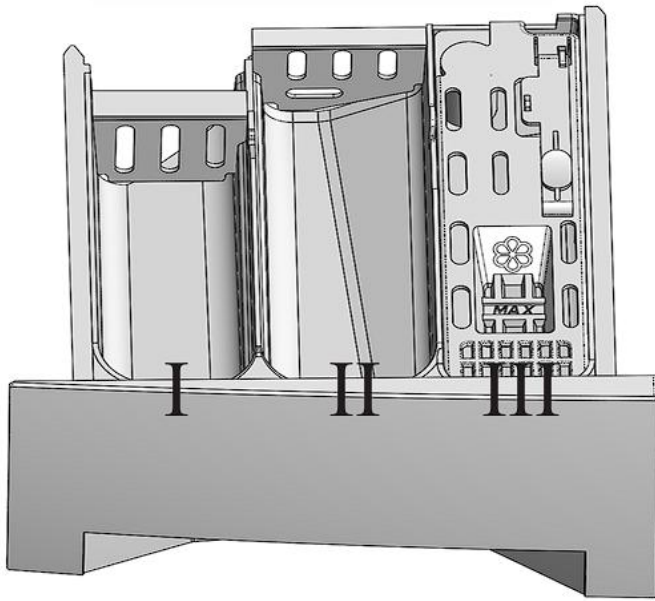

I. Відділення засобів для замочування чи попереднього прання.

II. Основне відділення для прального засобу (для рідких та порошкових пральних засобів).

III. Відділення для пом'якшувача.

### 8.2.2. Додавання прального засобу в машину

**УВАГА!**

**ВИКОРИСТОВУЙТЕ ЛИШЕ ТІ ПРАЛЬНІ ЗАСОБИ, ПОМ'ЯКШУВАЧІ Й ІНШІ ДОБАВКИ, ЯКІ ПРИДАТНІ ДЛЯ АВТОМАТИЧНИХ ПРАЛЬНИХ МАШИН.**

**ЧЕРЕЗ ВИКОРИСТАННЯ ЗАВЕЛИКОЇ КІЛЬКОСТІ МИЙНОГО ЗАСОБУ МОЖЕ З'ЯВЛЯТИСЯ ЗАБАГАТО ПІНИ, ЩО ПРИЗВЕДЕ ДО АКТИВУВАННЯ СИСТЕМИ АВТОМАТИЧНОГО ПОГЛИНАННЯ ПІНИ.**

8.2.2.1. Кількість прального засобу, яку потрібно додати в машину, залежить від наступного:

– Якщо одяг лише злегка забруднений, не використовуйте попереднє прання. Додайте невелику кількість прального засобу (як зазначено виробником) у відділення II висувного лотка для пральних засобів.

– Якщо одяг дуже забруднений, виберіть програму з попереднім пранням і додайте в відділення I  $\frac{1}{4}$  від кількості прального засобу, який буде використовуватися, а решту – у відділення II висувного лотка.

– Використовуйте пральні засоби, призначені для автоматичних пральних машин. Дотримуйтесь інструкцій виробника щодо кількості прального засобу.

– Якщо у вас жорстка вода, знадобиться більше прального засобу.

– Кількість прального засобу буде збільшуватися зі збільшенням завантаження пральної машини.

– Додайте засіб для пом'якшення в 3 відділення висувного лотка. Не перевищуйте рівень із позначкою MAX. Густі засоби для пом'якшення можуть спричинити засмічення висувного лотка, їх потрібно розчиняти.

– При температурі прання вище 60 °С рекомендується використовувати порошковий пральний засіб.

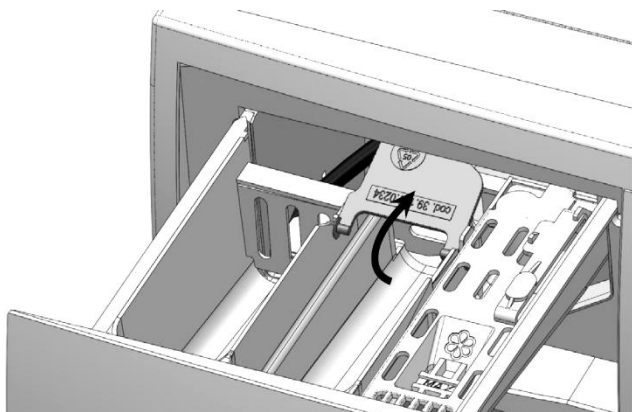

8.2.2.2. Щоб використовувати рідкий пральний засіб, необхідно поставити перегородку, яка входить в комплект приладу. Щоб використовувати порошковий пральний засіб, підійміть перегородку догори.



## 9. ВИБІР ПРОГРАМИ ПРАЛЬНОЇ МАШИНИ

9.1. Залежно від моделі пральної машини будова панелі, перелік програм і додаткових функцій можуть відрізнятися.

9.2. Будова панелі управління пральних машин ELEYUS:

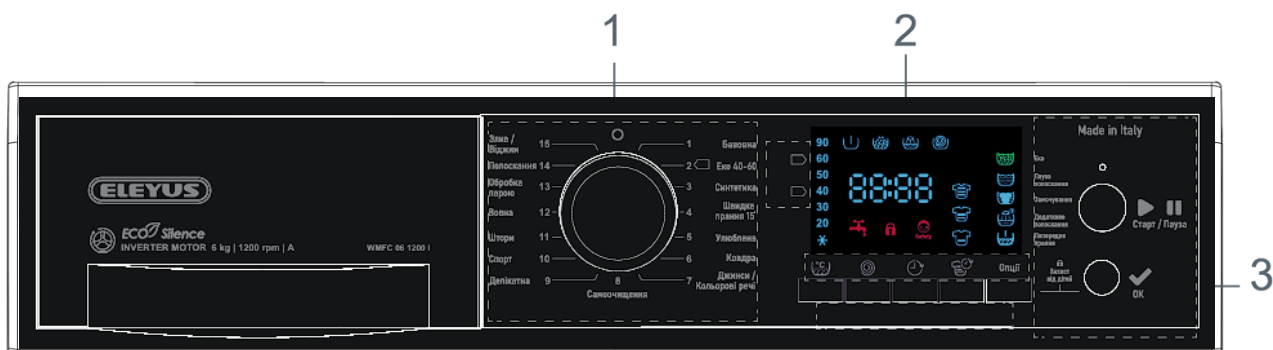

1. Ручка вибору програм
2. Дисплей
3. Панель вибору додаткових функцій.

9.3. Вибір програм

**УВАГА!**

**ПЕРЕЛІК ПРОГРАМ МОЖЕ ВІДРІЗНЯТИСЬ  
ЗАЛЕЖНО ВІД МОДЕЛІ МАШИНИ**

**УВАГА!**

**ТРИВАЛІСТЬ ПРОГРАМИ МОЖЕ ЗМІНЮВАТИСЯ  
ЗАЛЕЖНО ВІД КІЛЬКОСТІ БІЛИЗНИ, ТЕМПЕРАТУРИ  
ВОДИ, НАВКОЛИШНЬОЇ ТЕМПЕРАТУРИ Й ВИБРАНИХ  
ДОДАТКОВИХ ФУНКЦІЙ.**

### 9.3.1. Таблиця вибору програм для пральних машин ELEYUS:

Програма (діапазон температури, швидкість віджиму, тип білизни)	Модель пральної машини	Макс. заван- таже- ння	Мін. заван- таже- ння	Тривалість програми		Додаткові опції для прання
				Холодна вода	Гаряча вода	
<b>1 – Бавовна</b> 0-90 °С 0-1200 об/хв Простирадла, наволочки, скатертини з бавовни чи льону	WMFC 06 1200 I	6 кг	3 кг	1 год 37 хв	2 год 7 хв	Попереднє прання. Додаткове полоскання. Пауза полоскання. Еко. Рівень забруднення.
	WMFC 08 1200 I	8 кг	4 кг	1 год 50 хв	2 год 20 хв	
<b>2 – Еко 40-60</b> 0-60 °С 0-1200 об/хв Простирадла, наволочки, скатертини з бавовни чи льону	WMFC 06 1200 I	6 кг	3 кг	налаштовується з урахуванням навантаження	налаштовується з урахуванням навантаження	Попереднє прання. Додаткове полоскання. Пауза полоскання. Еко. Рівень забруднення.
	WMFC 08 1200 I	8 кг	4 кг	налаштовується з урахуванням навантаження	налаштовується з урахуванням навантаження	
<b>3 – Синтетика</b> 0-60 °С 0-800 об/хв Синтетичні тканини (наприклад, акрил, поліестер, мікрофібра)	WMFC 06 1200 I	3 кг	1.5 кг	1 год 12 хв	1 год 37 хв	Попереднє прання. Додаткове полоскання. Пауза полоскання. Еко. Рівень забруднення.
	WMFC 08 1200 I	4 кг	2 кг	1 год 23 хв	1 год 48 хв	
<b>4 – Швидке прання 15'</b> 0-30 °С 0-1200 об/хв Бавовняний чи синтетичний одяг	WMFC 06 1200 I	3 кг	1.5 кг	15 хв	15 хв	Додаткове полоскання. Еко.
	WMFC 08 1200 I	4 кг	2 кг	30 хв	35 хв	
<b>5 – Улюблена</b> 0-90 °С 0-1200 об/хв Для всіх типів тканин. Дозволяє вибрати і зберегти власний перелік опції для програми прання.	WMFC 06 1200 I	2.5 кг	1.5 кг	1 год 31 хв	2 год 1 хв	Попереднє прання. Додаткове полоскання. Пауза полоскання. Еко. Рівень забруднення.
	WMFC 08 1200 I	3.5 кг	2 кг	1 год 37 хв	2 год 7 хв	

<b>6 – Ковдра</b> 0-90 °С 0-800 об/хв Ковдри і подушки з пір'я або пуху	WMFC 06 1200 I	2 кг	-	1 год 18 хв	1 год 38 хв	Попереднє прання та замочування. Додаткове полоскання. Еко. Рівень забруднення.
	WMFC 08 1200 I	3 кг	-	1 год 21 хв	1 год 41 хв	
<b>7 – Джинси / Кольорові речі</b> 0-60 °С 0-1200 об/хв Кольорові бавовняні речі та джинси	WMFC 06 1200 I	2.5 кг	1.5 кг	1 год 48 хв	2 год 8 хв	Попереднє прання та замочування. Додаткове полоскання. Еко. Пауза полоскання.
	WMFC 08 1200 I	3.5 кг	2 кг	1 год 54 хв	2 год 14 хв	
<b>8 – Само- очищення</b> 0-90 °С 0-1200 об/хв Для порожнього барабану	WMFC 06 1200 I	-	-	1 год 41 хв	1 год 58 хв	Попереднє прання та замочування. Додаткове полоскання. Пауза полоскання. Рівень забруднення.
	WMFC 08 1200 I	-	-	1 год 41 хв	2 год 01 хв	
<b>9 – Делікатна</b> 0-40 °С 0-600 об/хв Для всіх типів тканин	WMFC 06 1200 I	0.5 кг	-	1 год 33 хв	1 год 43 хв	Попереднє прання та замочування. Додаткове полоскання. Еко. Пауза полоскання. Рівень забруднення.
	WMFC 08 1200 I	1.5 кг	-	1 год 36 хв	1 год 46 хв	
<b>10 – Спорт</b> 0-50 °С 0-1200 об/хв Спортивний одяг з бавовни та синтетичних матеріалів	WMFC 06 1200 I	4.5 кг	1.5 кг	40 хв	56 хв	Попереднє прання та замочування. Додаткове полоскання. Еко. Пауза полоскання. Рівень забруднення.
	WMFC 08 1200 I	5.5 кг	2 кг	46 хв	1 год 01 хв	
<b>11 – Штори</b> 0-40 °С 0-600 об/хв Штори з бавовни чи поліестеру	WMFC 06 1200 I	1.5 кг	-	58 хв	56 хв	Додаткове полоскання. Еко. Пауза полоскання. Рівень забруднення.
	WMFC 08 1200 I	2.5 кг	-	1 год 1 хв	1 год 1 хв	

<b>12 – Вовна</b> 0-40 °С 0-1000 об/хв Вовна або змішана вовна, яку можна прати	WMFC 06 1200 I	1.5 кг	-	47 хв	1 год 2 хв	Додаткове полоскання. Еко. Пауза полоскання. Рівень забруднення.
	WMFC 08 1200 I	2.5 кг	-	50 хв	1 год 5 хв	
<b>13 – Обробка парою</b> 0-40 °С 0-1000 об/хв Для всіх типів тканин	WMFC 06 1200 I	6 кг	-	1 год 48 хв	2 год 08 хв	Додаткове полоскання. Еко. Пауза полоскання. Рівень забруднення.
	WMFC 08 1200 I	8 кг	-	1 год 51 хв	2 год 11 хв	
<b>14 - Полоскання</b> 0 °С 0-1200 об/хв Для всіх типів тканин	WMFC 06 1200 I	6 кг	-	25 хв	25 хв	Додаткове полоскання. Пауза полоскання.
	WMFC 08 1200 I	8 кг	-	25 хв	25 хв	
<b>15 – Злив / Віджим</b> 0-1200 об/хв	Всі моделі	-	-	13 хв	13 хв	-

### 9.3.2. Будова панелі вибору додаткових функцій пральних машин ELEYUS:

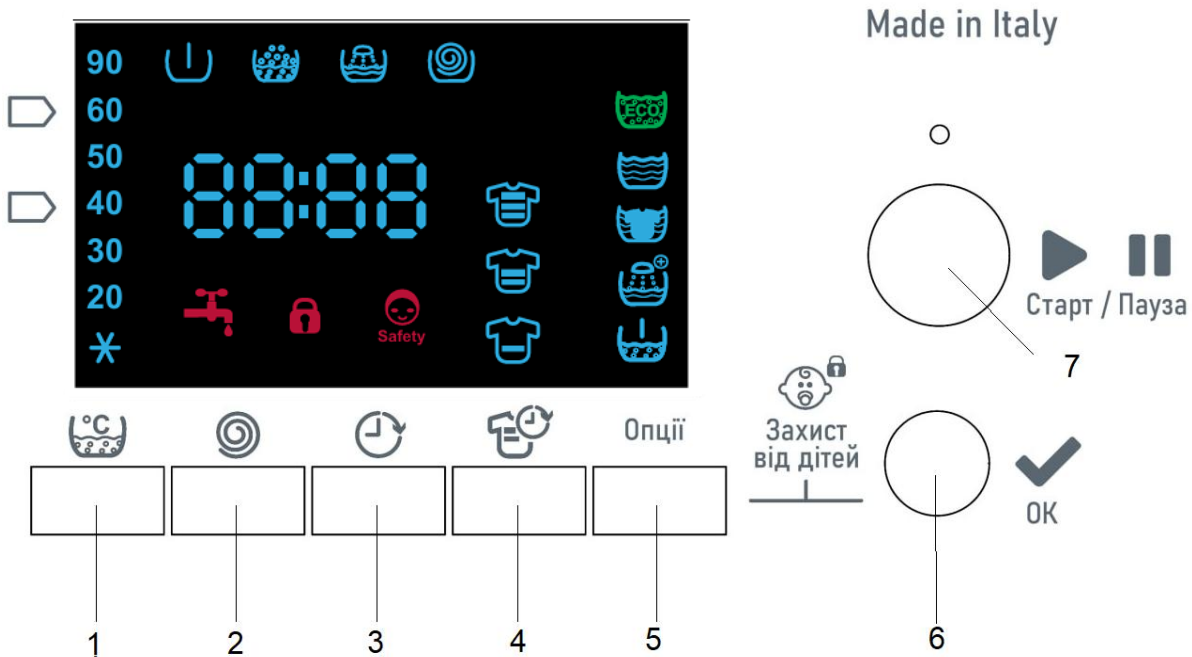

1. Кнопка регулювання температури води
2. Кнопка регулювання швидкості віджиму
3. Кнопка відкладеного старту прання
4. Кнопка вибору рівня забрудненості
5. Додаткові функції
6. Кнопка «Ок»
7. Кнопка «Старт/Пауза»

### 9.3.2.1. Регулювання температури води

Кнопка (1) дозволяє вибрати температуру прання від 0 до 90 °С. Щоб змінити значення для вибраної програми, натискайте кнопку (1), доки почне світитися потрібна температура.

### 9.3.2.2. Регулювання віджиму

Кнопка (2) дозволяє вибрати швидкість чи скасувати віджим. Якщо вибрати одну з 15 програм, відображається стандартне значення віджиму для вибраної програми. Щоб змінити значення, натискайте кнопку (2), доки почне світитися потрібна швидкість віджиму.

### 9.3.2.3. Відкладений старт

Кнопка (3) дозволяє відтермінувати початок прання від 1 до 24 годин.

### 9.3.2.4. Вибір рівня забрудненості

Кнопка (4) дозволяє оптимізувати ефективність прання, адаптуючи його до інтенсивності забруднення білизни: легке, середнє, інтенсивне.



### 9.3.2.5. Вибір додаткових опцій

Щоб вибрати будь-яку опцію, натискайте кнопку (5), доки почне блимати символ потрібної опції. Щоб активувати вибрану опцію, натисніть кнопку (6). Почне світитися символ вибраної опції.

### Таблиця вибору додаткових опцій:

Символ	Назва опції	Призначення
	Еко	Дозволяє зменшити споживання електроенергії при збереженні ефективності прання.
	Пауза полоскання	Дозволяє зупинити пральну машину з водою в барабані після останнього полоскання. Це дозволяє уникнути надмірного зминання, якщо білизна довго залишатиметься в пральній машині. Щоб почати злив і віджим, необхідно повторно натиснути кнопку «Старт/Пауза».
	Замочування	Дозволяє тримати білизну у воді протягом 30-60 хвилин перед стандартним циклом прання, щоб видалити найстійкіші плями.
	Додаткове полоскання	Додає 1-2 полоскання до стандартного циклу прання, щоб видалити залишки пральних засобів з одягу.
	Попереднє прання	Використовується для попереднього прання при низькій температурі, щоб видалити плями перед основним пранням.

### 9.3.2.6. Налаштування захисту від дітей

Щоб ввімкнути функцію захисту від дітей, одночасно натискайте кнопки (5) і (6) після початку циклу прання, доки не почне блимати значок . Щоб вимкнути цю функцію, натисніть і утримуйте кнопки (5) і (6), доки не згасне значок .

### 9.3.2.7. Символ замкнених дверцял

Коли символ  постійно світиться, це означає, що дверцяла пральної машини заблоковані. Відкрити їх можна лише після того, як індикатор символу згасне.

**УВАГА!**

**У ЖОДНОМУ РАЗІ НЕ НАМАГАЙТЕСЯ СИЛОМІЦЬ  
ВІДКРИТИ ДВЕРЦЯТА ПРАЛЬНОЇ МАШИНИ, КОЛИ  
ВОНА ПРАЦЮЄ.**

**9.4.** Рекомендовано залишати дверцяла відкритими після прання, щоб внутрішня частина пральної машини висохла.

**УВАГА!**

**ЯКЩО ВИ НЕ БУДЕТЕ ВИКОРИСТОВУВАТИ ПРАЛЬНУ  
МАШИНУ ТРИВАЛИЙ ЧАС, ВІД'ЄДНАЙТЕ ЇЇ ВІД  
МЕРЕЖІ ЖИВЛЕННЯ, ПЕРЕКРИЙТЕ ВОДОПРОВІДНИЙ  
КРАН.**



## 10. ДОГЛЯД І ОБСЛУГОВУВАННЯ

**УВАГА!**

**ПЕРЕД ПОЧАТКОМ ОЧИЩЕННЯ ЗАВЖДИ ВИМИКАЙТЕ  
ПОБУТОВИЙ ПРИЛАД ІЗ МЕРЕЖІ ЖИВЛЕННЯ.**

**10.1.** Очищення пральної машини – важлива умова забезпечення її тривалого терміну служби.

**10.2.** Рекомендуємо очищувати пральну машину принаймні раз на 2 місяці. Для періодичного очищення використовуйте програму очищення барабана.

**10.3.** Якщо у вашій пральній машині немає програми очищення барабана, скористайтеся програмою «Бавовна-90».

**УВАГА!**

**ДЛЯ ОЧИЩЕННЯ ПРАЛЬНОЇ МАШИНИ ЗАБОРОНЕНО  
ВИКОРИСТОВУВАТИ РОЗЧИННИКИ, АБРАЗИВНІ  
МИЙНІ ЗАСОБИ, ЗАСОБИ ДЛЯ МИТТЯ СКЛА Й  
УНІВЕРСАЛЬНІ МИЙНІ ЗАСОБИ. ВОНИ МОЖУТЬ  
ПОШКОДИТИ ПЛАСТИКОВІ ПОВЕРХНІ.**

#### **10.4. Очистка фільтра зливного насоса.**

10.4.1. Фільтр зливного насоса розташований під кришкою в передньому правому нижньому куті машини.

10.4.2. Відкрийте кришку фільтра насоса

**УВАГА!**

**ВОДА В НАСОСІ МОЖЕ БУТИ ГАРЯЧОЮ. ЗАЧЕКАЙТЕ, ДОКИ ВОДА ОХОЛОНЕ, ПЕРЕД ПОЧАТКОМ ОЧИЩЕННЯ ТА ТЕХНІЧНОГО ОБСЛУГОВУВАННЯ.**

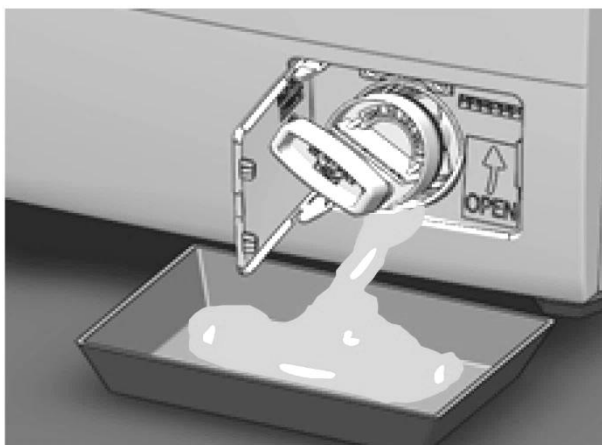

10.4.3. Підкладіть під кришку фільтра ємність для збирання води, яка залишилася в пральній машині.

10.4.4. Ослабте фільтр, повернувши його проти годинникової стрілки за допомогою спеціальної насадки (входить в комплект постачання), потягніть і зніміть його. Зачекайте, поки стече вода.

10.4.5. Видаліть усі сторонні

матеріали з фільтра м'якою щіткою.

10.4.6. Після очищення встановіть фільтр, шляхом його прокручування за годинниковою стрілкою.

10.4.7. Під час встановлення фільтра переконайтеся, що кріплення на внутрішньому боці кришки збігаються з отворами на панелі.

#### **10.5. Очищення лотка для пральних засобів.**

10.5.1. Використання прального засобу може з часом стати причиною накопичення його залишків у висувному лотку. Рекомендуємо знімати висувний лоток кожні 2 місяці для очищення накопичених залишків.

10.5.2. Щоб витягнути лоток для пральних засобів для очищення, потрібно натиснути на заокруглену область у відділенні для пом'якшувача і потягнути лоток на себе.



## 11. ДІАГНОСТИКА НЕСПРАВНОСТЕЙ І СПОСОБИ ЇХ УСУНЕННЯ

НЕСПРАВНІСТЬ	МОЖЛИВА ПРИЧИНА	РІШЕННЯ
Пральна машина не запускається	Машину не під'єднано до мережі живлення	Увімкніть кабель живлення в розетку
		Перевірте, чи є напруга в розетці
		Перевірте, чи правильно вставлена вилка в розетку
		Переконайтеся, що перемикач програм не встановлений у положення OFF
	Запобіжники вийшли з ладу	Замініть запобіжники
	Немає напруги живлення	Перевірте наявність електроенергії
	Не натиснули кнопку «Старт/Пауза»	Натисніть кнопку «Старт/Пауза»
	Ручка вибору програм в положенні «Вимкнено»	Виберіть бажану програму ручкою керування
Дверцята не закриті повністю	Закрийте дверцята машини	
Пральна машина не набирає воду	Водопровідний кран закритий	Відкрийте водопровідний кран
	Шланг подачі води може бути перекручений чи засмічений	Перевірте шланг подачі води, розкрутіть або очистіть його
	Впускний фільтр засмічений	Очистіть впускний фільтр
	Дверцята не закриті повністю	Закрийте дверцята машини
Пральна машина не зливає воду	Зливний шланг засмічений чи перекручений	Перевірте зливний шланг, розкрутіть його або очистіть
	Фільтр насоса засмічений	Очистіть фільтр насоса
	Білизна занадто щільно розміщена в барабані	Рівномірно розподіліть білизну в машині
Пральна машина вібрує	Ніжки не відрегульовані належним чином	Відрегулюйте ніжки
	Транспортні гвинти не зняті	Зніміть транспортні гвинти
	Мале завантаження барабана	Це не перешкоджатиме роботі пральної машини
	Машина перевантажена білизною, або білизна нерівномірно розподілена	Не перевантажуйте барабан. Рівномірно розподіліть білизну в барабані

Пральна машина вібрує	Пральна машина розташована надто близько до стіни чи іншої поверхні	При встановленні залишіть по 2 см вільного простору від стінок пральної машини
Надто велика кількість піни у висувному лотку для пральних засобів	Надто велика кількість прального засобу	Натисніть кнопку «Старт/Пауза». Для зниження утворення піни, розчиніть столову ложку пом'якшувача в 1/2 л води й вилийте суміш у висувний лоток. Через 5-10 хв натисніть кнопку «Старт/Пауза»
	Невідповідний пральний засіб	Використовуйте тільки мийні засоби, призначені для автоматичних пральних машин
Незадовільний результат прання	Білизна надто брудна для вибраної програми	Виберіть відповідну програму для прання, для цього використовуйте таблицю програм
	Недостатня кількість прального засобу	Додайте стільки прального засобу, як зазначено на його упаковці
	Забагато білизни в машині	Переконайтеся, що не перевищено максимальний об'єм завантаження для вибраної програми
	Жорстка вода	Збільшіть кількість мийного засобу відповідно до інструкції виробника
	Білизна занадто щільно розміщена в барабані	Переконайтеся в тому, що білизна рівномірно розподілена
Після наповнення машини водою, вода починає зливатися	Кінець зливного шланга встановлено занадто низько для машини	Переконайтеся, що зливний шланг встановлений на відповідній висоті
Під час прання в барабані немає води	Машини працює належним чином. Вода у невидимій частині барабану	—
Залишки прального засобу на білизні	Нерозчинні частинки деяких пральних засобів можуть з'являтися на білизні у вигляді білих плям	Ввімкніть додаткове ополіскування або очистіть білизну щіткою після висихання
На білизні з'являються сірі плями	На білизні були сліди олії, крему чи мазей	Під час наступного прання використовуйте таку кількість мийного засобу, як вказано на його упаковці
Білизна не віджимається або віджимається пізніше, ніж заплановано.	Немає несправності. Активована система контролю за нерівномірним розподілом білизни	Ця система буде намагатися розподілити білизну. Віджимання розпочнеться одразу після розподілу білизни. Під час наступного прання рівномірно розподіляйте білизну в барабані.



## 12. ГАРАНТІЇ ВИРОБНИКА

**12.1.** Виробник гарантує нормальну роботу пральної машини **протягом 60 місяців** з дня продажу через роздрібну торгову мережу за умови дотримання споживачем правил транспортування, зберігання, монтажу та експлуатації.

**12.2.** При відсутності позначки про дату продажу гарантійний термін обчислюється з моменту виготовлення.

**12.3.** У випадку некоректної роботи виробу з провини виробника, протягом гарантійного терміну споживач має право гарантійного ремонту в сервісних центрах, адреси яких вказані в гарантійному талоні та на сайті торгової марки.

**12.4.** При зверненні в сервісний центр слід повідомити:

- Тип несправності.
- Модель приладу.
- Серійний номер (дана інформація розміщена на заводській табличці внизу приладу).

**12.5.** Термін служби пральної машини 10 років.

**TO THE BUYERS' ATTENTION!**

To confirm your right to warranty service, we ask you to keep a receipt together with a warranty coupon, which shall be fully filled-in with mandatory indication of the date of sale, signature, and stamp of the store. **Failure to comply with this requirement deprives you of the right to warranty service.**

When purchasing, ask for an inspection of the washing machine in your presence!

**DEAR BUYER!**

We are grateful that you have selected **ELEYUS** products. We did our best so you could be satisfied with our choice.

**1. GENERAL INSTRUCTIONS**

**1.1.** Before the installation and operation of the washing machine, you shall carefully read our recommendations, keeping to which will ensure reliable operation of the appliance. Do not throw out this manual, as with due time it may give answers to the arising questions.

**ATTENTION!**

**BEFORE STARTING ITS OPERATION (ACTIVATION),  
THE APPLIANCE SHALL BE STORED AT ROOM  
TEMPERATURE FOR NO LESS THAN TWO HOURS.**

**1.2.** The washing machine is designed for washing clothes, shall be used exclusively in a household, and meets the requirements of the Technical regulation of low-voltage electrical equipment (Resolution of the Cabinet of Ministers of Ukraine dated December 16, 2015, No. 1067), Technical regulations on electromagnetic compatibility of equipment (Resolution of the Cabinet of Ministers of Ukraine dated December 16, 2015, No. 1077).

**ATTENTION!**

**USAGE OF PRODUCT FOR PURPOSES OTHER THAN  
HOUSEHOLD IS UNACCEPTABLE!  
WHEN USING THE WASHING MACHINE FOR OTHER  
PURPOSES THERE IS A RISK OF GETTING INJURIES  
AND DAMAGING THE PRODUCT, AND THE  
WARRANTY WILL NO LONGER BE VALID!**

**1.3.** Unpack and inspect the product. In case of detecting transportation damage, do not connect the washing machine and contact a sales organization where you purchased the appliance.

**1.4.** Children under 8 and persons with psychological, sensor, mental disorders, or lack of experience may use the appliance only under supervision or after appropriate instruction and when understanding the possible danger.

**1.5.** The washing machine shall be installed only by a qualified expert or authorized service center expert due to the recommendations provided by the manufacturer with the observance of all norms and laws in this area, as well as requirements of local water and power supply companies.

**1.6.** The manufacturer shall not be liable for any damages or breakdowns caused by improper installation, operation, or repair of the product.

**1.7.** The manufacturer reserves the right to modify the product to improve its quality and technical parameters.

**1.8.** Technical specifications of the washing machine are indicated in this user manual and on the label attached to the body.

## 2. TECHNICAL SAFETY RULES

### ATTENTION!

**IT IS FORBIDDEN TO USE FOR CONNECTION OF THE WASHING MACHINE SOCKETS WITHOUT GROUNDING CONTACT. KEEP THE WIRE FROM MECHANICAL AND THERMAL DAMAGE.**

**2.1.** The appliance may only be used after connection by a qualified specialist.

**2.2.** Electrical safety is guaranteed only if there is an effective grounding made by the rules of electrical safety. This is a mandatory requirement. If there are any doubts, contact the installation expert who will check your grounding system. The manufacturer is not liable for the damage caused by lack of grounding or its malfunction.

**2.3.** Installation of the appliance and its service shall be carried out by authorized installation expert, technical service staff.

**2.4.** Do not leave the operating appliance unattended.

**2.5.** Do not allow children to play with the device.

**2.6.** Do not allow persons not familiar with this user manual to use the washing machine without your supervision.

**2.7.** It is forbidden to change the product design and perform repairs by persons not authorized by the manufacturer.

**2.8.** Do not install the washing machine on a carpet or such grounds that would prevent the ventilation of its base.

**2.9.** Use only the new water inlet hose coming with your machine when making water inlet connections to your machine. Never use old, used or damaged water inlet hoses.

**2.10.** The necessary ambient temperature for operation of the washing machine is 15-25 °C.

**2.11.** Some water may be left in your washing machine as a result of quality checks during production. This will not affect the operation of your washing machine.

**2.12.** Do not exceed the maximum load for the washing program you have chosen.

**2.13.** Never force the door open when your Washing Machine is running.

**2.14.** If the door does not open, don't try to press harder – immediately contact our service for repair.

**2.15.** Do not allow children to touch the glass door during operation. The surface becomes extremely hot and may cause damage to skin.

**2.16.** In case of a long absence (business trips, vacations, etc.), disconnect the washing machine from the electrical network. We also recommend that you leave the door open to prevent build up of humidity inside the washing machine.

**2.17.** Do not turn your washing machine upside down or on its side.

**2.18.** Do not lift your Washing Machine using the door or detergent drawer. The machine must be carried by at least 2 people.

**2.19.** In case of an unusual situation, disconnect the device from the electrical network, call the service center, whose phone number is specified in the warranty document.



### 3. BASIC TECHNICAL SPECIFICATIONS

**3.1.** The washing machine is designed for washing clothes, shall be used exclusively in a household, and meets the requirements of the Technical regulation of low-voltage electrical equipment (Resolution of the Cabinet of Ministers of Ukraine dated December 16, 2015, No. 1067), Technical regulations on electromagnetic compatibility of equipment (Resolution of the Cabinet of Ministers of Ukraine dated December 16, 2015, No. 1077).

**3.2.** This manual has been prepared for more than one model. That's why your appliance may not have some of the features described within. For this reason, it is important to pay particular attention to any figures whilst reading the operating manual.

### 3.3. Construction of the device:

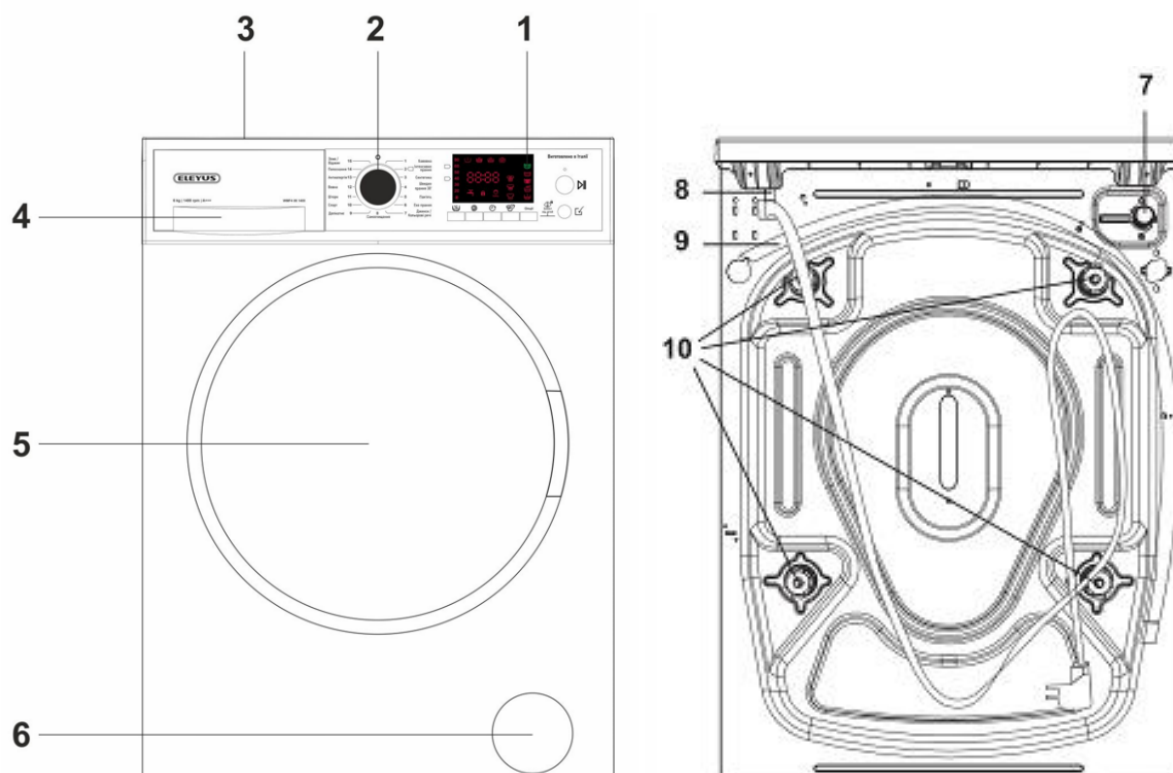

1. Control panel with Electronic Display or with LED indicators.
2. Program Dial
3. Top Lid
4. Detergent Drawer
5. Drum
6. Pump Filter Cover
7. Water Inlet Valve
8. Power Cable
9. Discharging Hose
10. Transit Bolts

### 3.4. Technical characteristics of the devices:

Characteristic/Model	WMFC 06 1200 I	WMFC 08 1200 I
Maximum amount of dry clothes (kg)	6	8
The number of spins (rpm)	1200	1200
Number of programs	15	
Full power (W)	2200	2200
Operating voltage / frequency (V / Hz)	220 – 240 V, 50 Hz	
Total current (A)	10	
Water pressure (MPa)	Maximum - 1 MPa, minimum - 0,01 MPa	
Overall dimensions (mm) HxWxD	842x596x438	842x596x505



## 4. INSTALLATION INSTRUCTIONS

**4.1.** When positioning the washing machine, place it in an area where clothes can be easily loaded and unloaded.

**4.2.** Do not put the washing machine in an area where the ambient temperature falls below 0°C.

**4.3.** Place the machine close to a water tap and drain.

**4.4.** Do not hold the machine by its door or panel to move the washing machine.

**4.5.** Ensure the water inlet and outlet hoses are not squeezed or trapped and that the machine does not stand on the electrical cable while positioning.

**4.6.** Do not install the washing machine on a carpet or such grounds that would prevent the ventilation of its base.

**4.7.** Adjust the feet so the machine is level and balanced. The machine should be placed on the flat ground otherwise it will be unstable and the door of the machine will not close properly.



## 5. WATER CONNECTION

### ATTENTION!

**BEFORE OPERATING THE WASHING MACHINE, REMOVE THE 4 TRANSIT BOLTS AND RUBBER SPACERS FROM THE REAR OF THE MACHINE.**

**IF THE BOLTS ARE NOT REMOVED, THEY MAY CAUSE HEAVY VIBRATION, NOISE AND MALFUNCTION OF THE MACHINE AND CAUSE THE GUARANTEE TO BE VOID.**

**5.1.** Make sure that the water supply is suitable for installing a washing machine. We recommend fitting a filter to your water inlet supply to prevent damage to your machine due to contamination (sand, rust, etc.) from indoor plumbing. This will also help prevent excess traces formation after washing.

**5.2.** Use the new water inlet hose supplied with your machine, do not use an old machine's hose. If the hose used for machine connection is new or has not been used for a long time, run water through the hose before connecting. Connect the hose directly to the water inlet tap. The pressure supplied by the tap should be a minimum of 0.01 MPa and a maximum of 1 MPa. If the pressure exceeds 1 MPa, a pressure relief valve must be fitted between the connection.

**5.3.** After the connections are made, turn the tap on fully and check for water leaks. Always turn off the water inlet tap after a wash program has finished.

**5.4.** Note printing on the water inlet hose! If models are marked with 25°C, the water temperature may be max. 25 °C (cold water). For all other models: cold water preferred; hot water max. temperature 60 °C.

5.5. Connect the water drain hose directly to water drain hole or the sink outlet spigot. If a special curved tube is included, the waste water can be discharged directly into the sink, hooking the curved tube to the edge of the sink. Drain hose should be connected maximum 110 cm from floor plane.

5.6. You can level your machine using the adjustable feet. Once the washing machine is level, tighten the locking nuts.

5.7. The maximum distance to the connection point is shown at the picture.

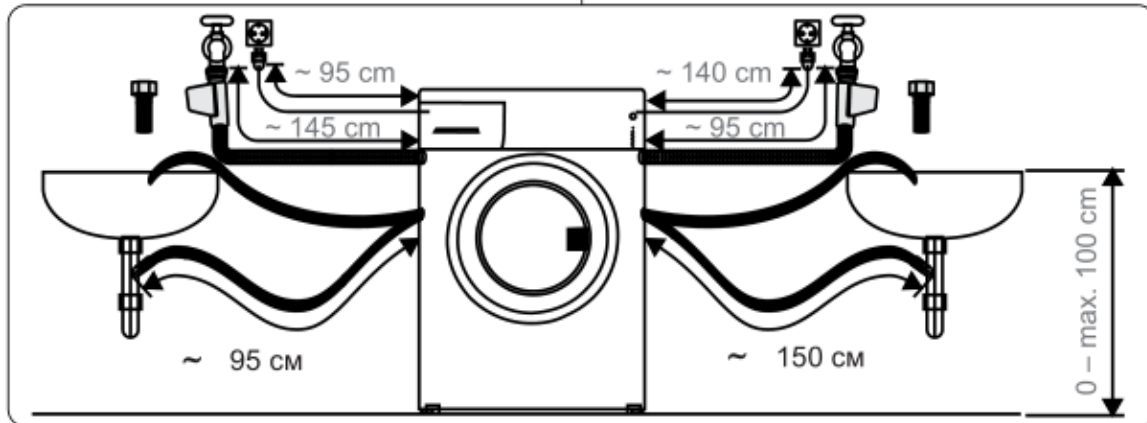

## 6. ELECTRICAL CONNECTION

### ATTENTION!

**THE WASHING MACHINE MUST BE EARTHED. IN THE CASE OF USE WITHOUT EARTHING INSTALLED, THE MANUFACTURER WILL NOT BE RESPONSIBLE FOR ANY LOSS OF USE THAT MAY OCCUR.**

6.1. The appliance must be connected to the electrical network only by a qualified expert with the observance of applicable rules and regulations.

6.2. The washing machine has Class I of electrical safety and is designed for connection to the power sources 220-240 V, 50 Hz.

### ATTENTION!

**INTENSITY OF CURRENT TO ENSURE THE NORMAL OPERATION OF THE WASHING MACHINE SHOULD BE AT LEAST 16 A. IF THE CURRENT VALUE IS LESS THAN 16 A, IT IS NECESSARY TO CALL A QUALIFIED ELECTRICIAN TO REPLACE THE WIRING.**

6.3. Do not connect your washing machine to the mains electricity supply using an extension lead.

6.4. Do not insert a damaged plug into a socket.

**6.5.** Never remove the plug from the socket by pulling the cord. Always hold the plug.

**6.6.** Never touch the power cord/plug with wet hands as this could cause a short circuit or electric shock.

**6.7.** Do not touch your washing machine if your hands or feet are wet.

**6.8.** A damaged power cord/plug can cause fire or give you an electric shock. When damaged it must be replaced, this should only be done by qualified personnel.



## **7. BEFORE USING THE APPLIANCE**

**7.1.** Preparing your washing machine for first use:

**7.1.1.** Make sure that the transport bolts of the washing machine are removed.

**7.1.2.** Make sure the electricity and supply water specifications match the values indicated in the installation instructions for the washing machine.

**7.1.3.** Remove all packaging material inside the machine.

**7.1.4.** Set the water softener level.



## **8. USING THE WASHING MACHINE**

**8.1. Loading the washing machine**

**8.1.1.** Follow the instructions given in the care labels on the clothing.

**8.1.2.** Separate your laundry according to type (cotton, synthetic, sensitive, wool etc.), washing temperature (cold, 30°, 40°, 60°, 90°) and the degree of dirtiness (slightly stained, stained, highly stained).

**8.1.3.** Never wash coloured and white laundry together. Dark textiles may contain excess dye and should be washed separately several times.

**8.1.4.** Ensure that there are no metallic materials on your laundry or in the pockets; if so, remove them.

**ATTENTION!**

**ANY MALFUNCTIONS WHICH OCCUR DUE TO FOREIGN MATERIALS DAMAGING YOUR WASHING MACHINE ARE NOT COVERED BY THE WARRANTY**











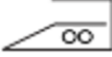
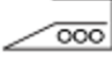

**8.1.5.** Close zips and fasten any hooks and loops.

**8.1.6.** Remove the metallic or plastic hooks of curtains or place them in a washing net or bag.

**8.1.7.** Reverse textiles such as pants, knitwear, t-shirts and sweat shirts.

**8.1.8.** Wash socks, handkerchiefs and other small items in a washing net.

**8.1.9.** Explanations of the icons on the clothing labels are given below:

 Can be bleached	 Do not bleach	 Normal washing	 Maximum ironing temperature 150°C	 Maximum ironing temperature 200 °C
 Can be dry cleaned	 No dry cleaning	 Dry flat	 Drip dry	 Hang to dry
 Dry cleaning in gas oil, pure alcohol and R113 is allowed	 Perchloroethylene R11, R13, Petroleum	 Perchloroethylene R11, R113, Gas oil	 Do not tumble dry	 Do not iron

**ATTENTION!**

**TAKE CARE NOT TO EXCEED THE MAXIMUM LOAD OF THE DRUM AS THIS WILL GIVE POOR WASH RESULTS AND CAUSE CREASING.**

8.1.8. The approximate weight of typical laundry is given below:

Laundry Type	Weight (gr)
Terry bathrobe	1200
Terry towels	900
Bedspreads	700
Pajamas	500
Tablecloth	250
Pillowcases and Towels	200
Place mats and underwear	100

**ATTENTION!**

**BEFORE CLOSING THE DOOR, MAKE SURE THAT NO GARMENT HAS BEEN LEFT ON THE EDGE OF THE GASKET. THIS IS TO PREVENT ANY DAMAGE TO THE GASKET.**

**ATTENTION!**

**MAKE SURE THE DOOR IS FULLY CLOSED, OTHERWISE THE PROGRAM WILL NOT START.**

## 8.2. Adding detergent

8.2.1. The design and purpose of the detergent tray compartments are given below:

(\*) Specifications may vary depending on the washing machine model.

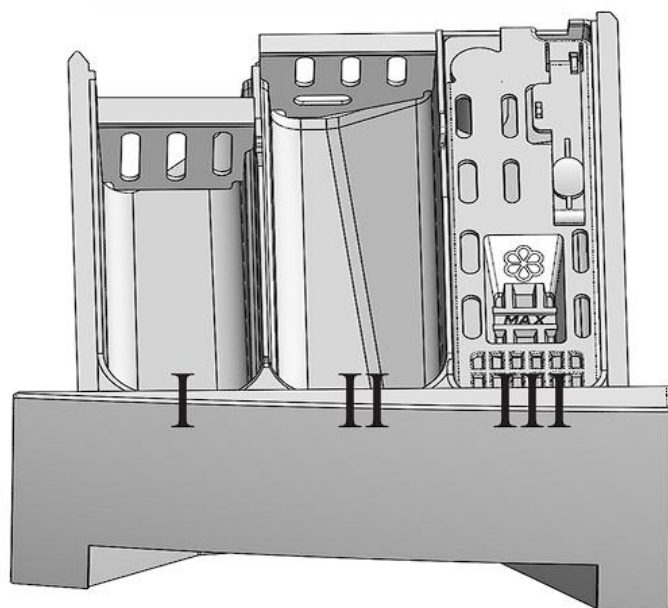

- I. Detergent compartment to be used during pre-wash and soak cycle.
- II. Detergent compartment for powder and liquid detergent for main wash.
- III. Compartment for liquid additives (softener, starch).

### 8.2.2. Adding detergent to the washing machine

<b>ATTENTION!</b>	<b>USE DETERGENTS, SOFTENERS AND OTHER ADDITIVES SUITABLE FOR AUTOMATIC WASHING MACHINES ONLY. EXCESSIVE FOAM HAS OCCURRED AND AUTOMATIC FOAM ABSORPTION SYSTEM HAS BEEN ACTIVATED DUE TO TOO MUCH DETERGENT USAGE.</b>
-------------------	---

8.2.2.1. The amount of detergent you will need to put in the washing machine will depend on the following criteria:

- If your clothes are only slightly soiled, do not use pre-wash. Put a small amount of detergent (as specified by the manufacturer) into compartment II of the detergent drawer.
- If your clothes are excessively soiled, select a program with pre-wash and put ¼ of the detergent to be used into compartment I of the detergent drawer and the rest in compartment II.
- Use detergents produced for automatic washing machines. Follow the manufacturer's instructions on the amount of detergent to use.
  - In areas of hard water, more detergent will be required.
  - The amount of the detergent required will increase with higher washing loads.
  - Put softener in the middle compartment of the detergent drawer. Do not exceed the MAX level.
  - Thick softeners may cause clogging of the drawer and should be diluted.

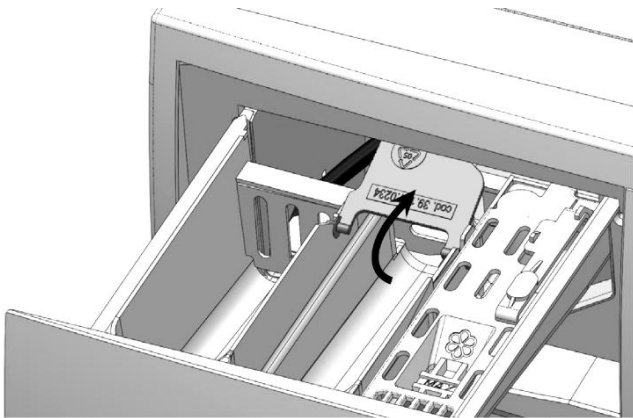

8.2.2.2. To use the liquid detergent, it is necessary to put the bulkhead insert provided in the kit with the appliance. Raise the bulkhead insert to use powder detergent.

## 🔧 **9. PROGRAM SELECTION**

**9.1.** Control panel, program list and additional functions may vary depending on the washing machine model.

**9.2.** Construction of the control panel:

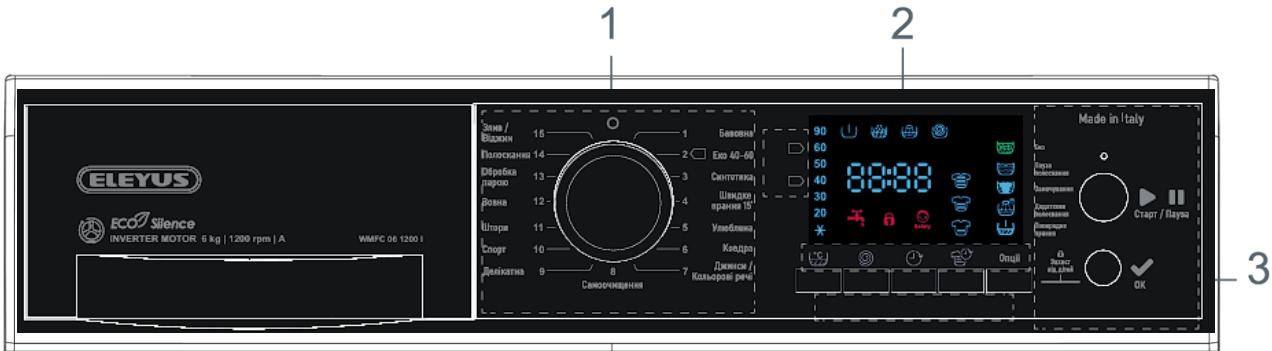

- 1. Program Selection Button
- 2. Display
- 3. Additional functions selecting panel.

**9.3. Program selection**

**ATTENTION!** PROGRAM LIST MAY VARY DEPENDING ON THE WASHING MACHINE MODEL

**ATTENTION!** PROGRAM DURATION MAY CHANGE ACCORDING TO THE AMOUNT OF LAUNDRY, TAP WATER, AMBIENT TEMPERATURE AND SELECTED ADDITIONAL FUNCTIONS

### 9.3.1. Program table for ELEYUS washing machines:

Program Temperature allowed Spin speed Type of laundry	Washing machine model	Max. laundry load	Min. laundry load	Program durations		Wash options
				Cold water	Hot water	
<b>1 - Cotton From</b> cold to 90°C. 0 - Max spin. Bedsheets, pillow cases, cotton and linen tablecloths.	WMFC 06 1200 I	6 кг	3 кг	1 год 37 хв	2 год 7 хв	Prewash or Soak. Extra rinse. Rinse hold. Eco. Stain level.
	WMFC 08 1200 I	8 кг	4 кг	1 год 50 хв	2 год 20 хв	
<b>2 - Eco 40-60</b> Optimised temp. 0 - Max spin. Bedsheets, pillow cases, cotton and linen tablecloths.	WMFC 06 1200 I	6 кг	3 кг	Optimised according to load	Optimised according to load	Prewash or Soak. Extra rinse. Rinse hold. Eco. Stain level.
	WMFC 08 1200 I	8 кг	4 кг	Optimised according to load	Optimised according to load	
<b>3 - Synthetic</b> From cold to 60°C. 0 - 800 spin. Synthetic fabric (i.e. acrylic, poly ester, microfiber).	WMFC 06 1200 I	3 кг	1.5 кг	1 год 12 хв	1 год 37 хв	Prewash or Soak. Extra rinse. Rinse hold. Eco. Stain level.
	WMFC 08 1200 I	4 кг	2 кг	1 год 23 хв	1 год 48 хв	
<b>4 - Rapid 15'</b> From cold to 30°C. 0 - Max spin. Cotton and syn thetic fabric.	WMFC 06 1200 I	3 кг	1.5 кг	15 хв	15 хв	Extra rinse. Eco.
	WMFC 08 1200 I	4 кг	2 кг	30 хв	35 хв	
<b>5 - Memory (**)</b> From cold to 90°C. 0 - Max spin. All fabrics.	WMFC 06 1200 I	2.5 кг	1.5 кг	1 год 31 хв	2 год 1 хв	Pre-wash or Soak. Eco. Extra rinse. Rinse hold. Soil level.
	WMFC 08 1200 I	3.5 кг	2 кг	1 год 37 хв	2 год 7 хв	
<b>6 - Duvet</b> From cold to 90°C. 0 - 800 spin. Duvets, pillows and feather and down filled gar ments.	WMFC 06 1200 I	2 кг	-	1 год 18 хв	1 год 38 хв	Soak. Extra rinse. Eco. Stain level.
	WMFC 08 1200 I	3 кг	-	1 год 21 хв	1 год 41 хв	
<b>7 - Jeans/ Coloured</b> From cold to 60°C. 0 - Max spin. Coloured cotton and Jeans.	WMFC 06 1200 I	2.5 кг	1.5 кг	1 год 48 хв	2 год 8 хв	Pre-wash o Soak. Extra rinse. Rinse hold. Eco . Stain level.
	WMFC 08 1200 I	3.5 кг	2 кг	1 год 54 хв	2 год 14 хв	
<b>8 - Self-clean</b> From cold to	WMFC 06 1200 I	-	-	1 год 41 хв	1 год 58 хв	

90°C. 0 - Max. rpm. Only for empty drum.	WMFC 08 1200 I	-	-	1 год 41 хв	2 год 01 хв	Soak. Extra rinse. Rinse hold Stain level.
<b>9 - Delicate</b> From cold to 40°C. 0 - 600 rpm. All fabrics.	WMFC 06 1200 I	0.5 кг	-	1 год 33 хв	1 год 43 хв	Pre-wash o Soak. Extra rinse. Rinse hold. Eco . Stain level.
	WMFC 08 1200 I	1.5 кг	-	1 год 36 хв	1 год 46 хв	
<b>10- Mix</b> From cold to 50°C. 0 - 1200 rpm. Sportswear in cotton, lycra or chenille etc.	WMFC 06 1200 I	4.5 кг	1.5 кг	40 хв	56 хв	Pre-wash o Soak. Extra rinse. Rinse hold. Eco . Stain level.
	WMFC 08 1200 I	5.5 кг	2 кг	46 хв	1 год 01 хв	
<b>11 - Curtain</b> From cold to 40°C. 0 - 600 rpm. Polyester and cotton curtains.	WMFC 06 1200 I	1.5 кг	-	58 хв	56 хв	Extra rinse. Rinse hold. Eco . Stain level.
	WMFC 08 1200 I	2.5 кг	-	1 год 1 хв	1 год 1 хв	
<b>12 - Wool</b> From cold to 40°C. 0 - 1000 rpm. Wool or washable mixed wool.	WMFC 06 1200 I	1.5 кг	-	47 хв	1 год 2 хв	Extra rinse. Rinse hold. Eco . Stain level.
	WMFC 08 1200 I	2.5 кг	-	50 хв	1 год 5 хв	
<b>13 - Steam (***)</b> From cold to 90°C 0 - 1000 r.p.m. Suitable for all fabrics.	WMFC 06 1200 I	6 кг	-	1 год 48 хв	2 год 08 хв	Extra rinse. Rinse hold. Eco . Stain level.
	WMFC 08 1200 I	8 кг	-	1 год 51 хв	2 год 11 хв	
<b>14 - Rinse</b> Ambient temperature 0 - Max rpm For all laundries	WMFC 06 1200 I	6 кг	-	25 хв		Extra rinse. Rinse hold.
	WMFC 08 1200 I	8 кг	-	25 хв		
<b>15 – Drain / Spin</b> Spin speed: 0-1200 rpm	Всі моделі	-	-	13 хв		13 хв

### 9.3.2. Construction of additional functions selecting panel for:

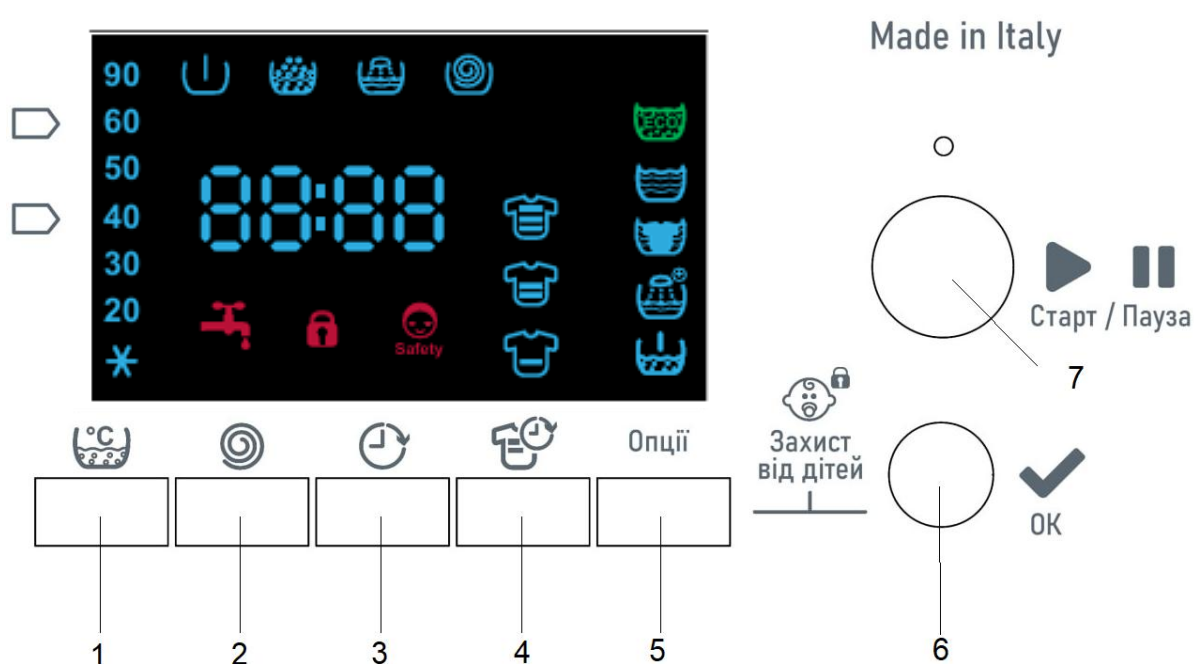

1. Water Temperature Selection Button
2. Spin Speed Selection Button
3. Delay Start Function
4. Soil Level Selection Button
5. Additional Options
6. Confirm Option
7. Start/Pause Button

#### 9.3.2.1. Water Temperature Regulation

Water Temperature Selection Button allows to regulate the temperature from 0 to 90 °C. You can gradually decrease the washing water temperature between the maximum washing water temperature for the selected program and cold washing. Press the Water Temperature Selection Button until the desired temperature is displayed.

#### 9.3.2.2. Spin Speed Regulation

Spin Speed Selection Button allows to regulate the spinning operation. You can adjust the spin speed between the maximum spin speed for the selected program and the cancel spinning option. Press the Spin Speed Selection Button until the desired speed is displayed.

#### 9.3.2.3. Delay Start

Delay the start time of the washing cycle for 1 to 24 hours.





#### 9.3.2.4. Soil Level Selection

Soil Level Selection Button allows to get the best washing results according to the soil level of the garments: Slightly, Normally, or Heavily.

### 9.3.2.5. Additional Options Setting



Push the Additional Options Button repeatedly to see the option you wish. The selected option starts to flash and you need to press the Confirm Option Button to confirm it. The corresponding icon lights up when the option is selected.

#### Additional options selection table:

Symbol	Option name	Function
	Eco	Option allows to reduce the energy consumption of the appliance ensuring the same washing performance.
	Rinse hold	Option allows to stop the washing machine with water in drum without draining it out and avoiding the spin cycle. To start drain and spin, it is necessary to push the Start/Pause Button.
	Soak	Option allows to keep the laundry in water for 30 or 60 minutes before the wash cycle with the purpose of removing the most stubborn stains.
	Extra rinse	Option adds 1 or 2 rinses to the standards wash to remove possible residual detergents on garments.
	Pre-wash	Option is used to make a low temperature wash cycle before the main wash cycle to remove stains.

### 9.3.2.6. Child Lock

You can lock the buttons, once you start the wash cycle. So, the wash cycle you have chosen cannot be changed unintentionally.

Press and hold 5 and 6 buttons simultaneously until the  icon starts to flash. To deactivate this function, press the 5 and 6 buttons until the  icon switches off.

### 9.3.2.7. Locked door

When  icon is on steady, it means that the door is blocked and can be opened only after the icon light is off.

**ATTENTION!**

**NEVER FORCE THE DOOR OPEN WHEN YOUR WASHING MACHINE IS RUNNING.**

**9.4.** Leave the door open after taking out the laundry, so that the inside of the machine can dry.

**ATTENTION!**

**UNPLUG YOUR WASHING MACHINE AND SWITCH OFF THE WATER SUPPLY IF THE WASHING MACHINE IS LEFT UNUSED FOR A LONG TIME.**



## 10. CARE AND SERVICE

### ATTENTION!

**ALWAYS DISCONNECT THE APPLIANCE FROM THE POWER SUPPLY BEFORE CLEANING**

**10.1.** It is important to clean the washing machine to ensure its long service life.

**10.2.** We recommend to clean the washing machine every 2 months. For periodic cleaning please use «Drum Clean» program.

**10.3.** If your machine doesn't have «Drum Clean» program, use «Cottons-90» program.

### ATTENTION!

**DO NOT USE SOLVENTS, ABRASIVE CLEANERS, GLASS CLEANERS OR UNIVERSAL CLEANING AGENTS TO CLEAN YOUR WASHING MACHINE. THEY MAY DAMAGE THE PLASTIC SURFACES AND OTHER COMPONENTS WITH THE CHEMICALS THEY CONTAIN.**

### 10.4. Pump Filter Cleaning

10.4.1. The pump filter is located behind the cover on the front-lower right corner.

10.4.2. Open the pump cover.

### ATTENTION!

**THE WATER IN THE PUMP MAY BE HOT, WAIT UNTIL IT HAS COOLED DOWN BEFORE CARRYING OUT ANY CLEANING OR MAINTENANCE.**

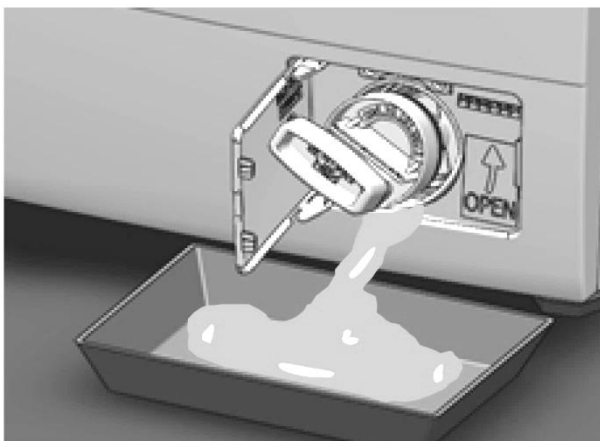

10.4.3. Before opening the filter cover, place a container under the filter cover to collect any water left in the washing machine.

10.4.4. Loosen the filter by turning anticlockwise and remove by pulling. Wait for the water to drain.

10.4.5. Remove any foreign materials from the filter with a soft brush.

10.4.6. After cleaning, refit the filter by inserting it and turning clockwise.

10.4.7. When closing the pump cover, ensure that the mountings inside the cover meet the holes on the front panel side.

## 10.5. Detergent Drawer Cleaning

10.5.1. The use of detergent may cause residual build up in the detergent drawer over time. We recommend you to remove the drawer every 2 months to clean the accumulated residue.

10.5.2. Pull out the detergent drawer by pressing the rounded area into Softener Compartment.



## 11. TROUBLESHOOTING

FAULT	POSSIBLE CAUSE	TROUBLESHOOTING
Washing machine does not start	Machine not plugged in	Plug machine in
	Fuses are faulty	Replace the fuses
	No mains power supply	Check mains power
	«Start/Pause» button not pressed	Press the «Start/Pause» button
	Program dial «Stop» position	Turn the program dial to the desired position
	The machine door is not completely closed	Close the machine door
Washing machine does not intake water	Water tap is turned off	Turn tap on
	Water inlet hose may be clogged or twisted	Check water inlet hose, then either clean or untwist
	Inlet filter clogged	Clean the inlet filters
	The machine door is not completely closed	Close the machine door
Washing machine does not discharge water	Drain hose clogged or twisted	Check the drain hose, then either clean or untwist
	Pump filter clogged	Clean the pump filter
	Laundry is too tightly packed together in the drum	Spread your laundry in the machine evenly
Washing machine vibrates	The feet have not been adjusted	Adjust the feet
	Transit bolts fitted for transportation have not been removed	Remove the transit bolts from the machine
	Small load in the drum	This will not prevent operation of your machine
	Your machine is overloaded with laundry or laundry is unevenly spread	Do not overload the drum. Spread laundry evenly in the drum
	Your machine is too close to a wall or another surface	Do not set up your machine closer than 2 cm from the walls of the washing machine
Excessive foam is formed in the detergent drawer	Excessive amount of detergent used	Press the «Start/Pause» button. To stop the foam, dilute one tablespoon of softener into 1/2 liter of water and pour into the detergent drawer. Press the «Start/Pause» button after 5-10 mins.
	Wrong detergent used	Only use detergents produced for automatic washing machines

Unsatisfactory washing result	Your washing is too dirty for the selected program	Use the information in the program tables to select the most appropriate program
	Amount of detergent used insufficient	Use the amount of detergent as instructed on the packaging
	There is too much laundry in your machine	Check that the maximum capacity for the selected program has not been exceeded
	Hard water	Increase the amount of detergent following the manufacturer's instructions
	Your laundry is too tightly packed together in the drum	Check that your laundry is spread out
As soon as the machine is loaded with water, water discharges	The end of water drain hose is too low for the machine	Check that the drain hose is at a suitable height
No water appears in the drum during washing	No fault. Water is in the unseen part of the drum	—
Laundry has detergent residue	Non-dissolving particles of some detergents may appear on your laundry as white spots	Perform an extra rinse, or clean your laundry with a brush after it dries
Grey spots appear on the laundry	There is untreated oil, cream or ointment on your laundry	Use the amount of detergent as instructed on the packaging in the next wash
The spin cycle does not take place or takes place later than expected	No fault. The Unbalanced load control system has been activated	This system will try to spread your laundry. The spinning cycle will begin once your laundry is spread. Load the drum evenly for the next wash



## 12. MANUFACTURER WARRANTY

**12.1.** The manufacturer guarantees correct operation of the washing machine **within 60 months** from the date of sale through the retail network if the consumer adheres to the rules of transportation, storage, installation, and operation.

**12.2.** In case of the absence of a sales date mark, the warranty period is calculated from the manufacture date.

**12.3.** In the case of improper operation of the dishwasher within the warranty period, the consumer has the right to warranty repair at the service centers, addresses of which are indicated in the warranty coupon and on the website of the trademark.

**12.4.** When contacting the service, you should inform:

- Type of malfunction.
- Model of the device.
- Serial number (this information is indicated on the nameplate at the bottom of the appliance).

**12.5.** Life span of the dishwasher – 10 years.